

T.C.  
SELÇUK ÜNİVERSİTESİ  
SOSYAL BİLİMLER ENSTİTÜSÜ  
İSLAM TARİHİ VE SAN'ATLARI ANA BİLİMDALI  
TÜRK-İSLAM SAN'ATLARI BİLİM DALI

**KASTAMONU FERHAT PAŞA VE ATABEY GAZİ  
CAMİLERİ'NİN HAZİRELERİNDEKİ MEZAR  
TAŞLARI**

YÜKSEK LİSANS TEZİ

DANIŞMAN  
Yrd. Doç. Dr. Mustafa YILDIRIM

HAZIRLAYAN  
Erol UĞRAŞKAN

KONYA, 2007

## İÇİNDEKİLER

<b>İÇİNDEKİLER</b> .....	<b>i</b>
<b>ÖNSÖZ</b> .....	<b>iv</b>
<b>KISALTMALAR</b> .....	<b>v</b>
<b>GİRİŞ</b> .....	<b>1</b>
A- Konunun Amaç ve Önemi:.....	1
B- Araştırma Yöntemleri:.....	3
C- Konuyla İlgili Yapılan Çalışmalar:.....	4
<b>I. BÖLÜM</b>	
<b>KÜLTÜR VE SANAT AÇISINDAN MEZAR TAŞLARI</b> .....	<b>8</b>
<b>II. BÖLÜM</b>	
<b>KASTAMONU TARİHİ, FERHAT PAŞA VE ATABEY GAZİ CAMİLERİ</b> ...15	
A. Kastamonu Tarihi.....	15
B. Ferhat Paşa Câmii .....	17
C. Atabey Gazi Camii.....	18
<b>BÖLÜM III</b>	
<b>KATALOG</b> .....	<b>23</b>
<b>BÖLÜM IV</b>	
<b>DEĞERLENDİRME VE KARŞILAŞTIRMA</b> .....	<b>223</b>
A. TÜRLERİNE GÖRE MEZAR TAŞLARI.....	223
1-Baştaşları .....	223
2-Ayaktaşları.....	223
3-Sandukalar .....	224
B) TARİHLERİNE GÖRE MEZAR TAŞLARI .....	225
C) MALZEMELERİNE GÖRE MEZAR TAŞLARI.....	225
1 –Mermer.....	225
2- Taş .....	225
D) BAŞLIKLAR VEYA TEPELİKLER BÂKÎMINDAN MEZAR TAŞLAR ..	226
1- ERKEK BAŞLIKLARI .....	226
a) Kalem Ehli Başlıkları .....	226
b) İlim Ehli (Ulema) Başlıkları .....	227
c) Seyfiye (Askeriye) Başlıkları .....	227
d) Erkek Çocuk Başlıkları.....	228
e) Diğerleri.....	228
2- KADIN BAŞLIKLARI .....	228
a) Tepelikli Kadın Mezar Taşları .....	228
b) Oval Üçgen Alınlıklı Mezar Taşlar .....	228
c)Sivri üçgen alınlıklı mezar taşlar!.....	229
d) Kıvrımlı Halde Daralıp Üçgen Alınlık Oluşturan Tepelikler.....	229
e) Çeşitli Yaprak Kompozisyonlarından Oluşan Tepelikler.....	229
E)TEZYİNAT BÂKÎMINDAN DEĞERLENDİRİLMESİ .....	229

1- Bitkisel Süslemeler .....	230
2- Geometrik Süslemeler .....	232
3- Diğer Süsleme Öğeleri .....	232
<b>BİBLİYOGRAFYA .....</b>	<b>234</b>
<b>ÇİZİMLER.....</b>	<b>239</b>
<b>TABLolar.....</b>	<b>244</b>
<b>CAMİLERİN VAZİYET PLANLARI .....</b>	<b>2</b>

## ÖNSÖZ

Bir milletin gelişmesi ve güçlenmesi kendi kültür ve medeniyet değerlerine ne derece bağlı olduğuyula yakından ilgilidir. Türk milletinin geleceğe güvenle bakabilmesi için geçmişi ile bu günü arasındaki kültür köprülerini daha da sağlamlaştırması gerekmektedir. Milletimizin tarih içinde keskin zekâsı ve ince zevki ile ortaya çıkardığı kültürel eserler yarınlarımıza ışık tutacaktır.

Milletimizin sahip olduğu yüksek kültür değerlerimizden biri olan mezar taşları, milletimizin geçirmiş olduğu kültür safhalarını göstermesi bakımından son derece değerlidir. Mezar taşları bulunduğumuz toprağın doğal tapusudur. Pazırık Kurganları, Orhun Kitabeleri, Ahlât mezar taşları ve diğer tarihi mezar taşları kültürümüz hakkındaki birçok bilgiyi safha safha anlatmaktadır.

Mezar taşlarının söz konusu önemine binaen araştırma konumuzu “Kastamonu Ferhat Paşa ve Atabey Gazi Camilerinin Hazirelerindeki Mezar Taşları” olarak belirledik. Araştırmamıza konu olan hazirelerdeki mezar taşlarının kitabe ve motiflerindeki orijinallik ayrıca bu taşlar üzerinde hiç çalışma yapılmamış olması bizim bu konuyu seçmemizdeki diğer bir etken oldu. Bu suretle çalışma alanımıza giren eserleri Türk-İslâm San’atları Tarihi disiplini çerçevesinde inceleyip tespit ve tescil etmek istedik.

Çalışmamız; araştırmamızın amaç, önem ve yöntemlerinin yer aldığı giriş bölümünün ardından, mezar taşlarının kültür ve sanat tarihi açısından değerlendirildiği bir bölüm, çalışmamıza konu olan hazirelerin bulunduğu coğrafyayla ilgili tarihi bilgilerin yer aldığı bir bölüm ve söz konusu kitabelerin analizi ile ilgili bölümlerden oluşmaktadır.

Beni bu çalışmaya teşvik eden ve araştırma tezimi yöneten danışman hocam Sayın Yrd. Doç. Dr. Mustafa Yıldırım’a, ayrıca çalışmalarım süresince bilgilerini benimle paylaşan hocalarım Doç. Dr. Ahmet Saim ARITAN, Doç. Dr. Ahmet ÇAYCI’ya, çizimlerde yardımını esirgemeyen Sayın Hakan ve Arife DÜLGER çiftine ve saha çalışmasında bilgi ve belgelerini benimle paylaşan Kastamonu Müftülüğü Saymanı Fazıl ÇİFÇİ’ye teşekkürü bir borç bilirim.

Erol UĞRAŞKAN

KONYA, 2007

## KISALTMALAR

a.g.e.	: Adı geen eser
a.g.m.	: Adı geen makale
a.g.md.	: Adı geen madde
A.Ü.	:Anadolu Üniversitesi
bkz.	: Bakınız
C.	: Cilt
ev.	: eviren
H.	: Hicri
G.Ü.	: Gazi Üniversitesi
Kat.	:Katalog
M.	: Miladi
Meb.	: Milli Eđitim Bakanlıđı
M.Ö.	: Milattan Önce
M.Ü.	: Marmara Üniversitesi
No.	: Numara
S.Ü.	: Seluk Üniversitesi
S.	: Sayı
s.	: Sayfa
Sos. Bil. Enst.	: Sosyali Bilimler Enstitüsü
T.D.V.	: Türkiye Diyanet Vakfı
B.D.T	: Basılmamıř Doktora Tezi
B.Y.L.T	:Basılmamıř Yüksek Lisans Tezi

## GİRİŞ

### A- Konunun Amaç ve Önemi:

Mezar yapma geleneği, insandaki dinî inançlar kadar farklı ve eskidir. Ölünün gelecekteki durumunu gösteren inançlarla bağlantılı olan mezar yapımının hangi çağda başladığı kesin olarak bilinmemektedir<sup>1</sup>.

Türklerde mezar ve mezar taşı geleneğinin büyüyüp gelişmesindeki en büyük etken, ölümlerine saygıyla bağlı olmalarına ve ölenlerin tekrar dirileceklerine inanmalarındır.

Türklerde mezar taşlarına verilen önem, kaynağını bu inanç ve düşünceden almış, bunu sembolleştirici ve önemli eleman olarak da, plastik ve estetik değeri yüksek, toplumsal yapıyla barışık, ulusal değerleri içinde barındıran, mezar kitabeleri yapmışlardır<sup>2</sup>.

Ölen kişinin ardından yapılan merasimlerin veya yakılan ağıtların değil, yazılan ve çizilenlerin daha kalıcı olacağını düşünen Türkler, sevdikleri için mezar kitabesi dikmişler ve onunla ilgili düşüncelerini taşa kazımışlardır. Böylece hatıralarının nesiller boyu devam etmesini istemişlerdir.

Mezar ve mezar taşları sadece ölünün kişisel bilgilerini, kazandığı zaferleri, mevkisini, dertlerini, korkularını, inançlarını ve geride bıraktıklarını değil aynı zamanda yaşadığı dönemde meydana gelen olayları, bölge insanının duygu ve düşüncelerini de anlatır<sup>3</sup>.

Türk mezar taşları; Arkeoloji, Sanat Tarihi, Kültür Tarihi ve Siyasi Tarih'in önemli kaynakları arasında yer almakta olup, ait oldukları toplumun sosyal ve kültürel yapısını aksettiren<sup>4</sup>, üstelik tarihleri de açıkça belirtilmiş olan, eski Türk şehirlerinin bir bakıma tapu senetleridir<sup>5</sup>.

<sup>1</sup> Meydan Larousse, "Mezar" C. VIII, İstanbul 1990, s.703.

<sup>2</sup> Metin Haseki, *Plastik Açından Türk Mezar Taşları*, İstanbul 1977, s.473.

<sup>3</sup> Hüseyin Yurttaş, "Erzurum'daki Mezar Taşlarından ve Vakfiyelerden Birkaç Örnek", *IV. Ortaçağ ve Türk Dönemi Kazıları ve Araştırma Sempozyumu Bildirileri*, Van 2000, s.138.

<sup>4</sup> Abdülhaluk Çay, "Tunceli Mezar Taşları ve Türk Tarihindeki Yeri", *Türk Tarih Kurumu Araştırmaları Dergisi*, C. X-XII, S. 1-2, Ankara 1996, s.2.

<sup>5</sup> Semavi Eyice, *Mezarlıklar ve Hazireler*, Ankara 1996, s.2.

Tarihi alıřmalar iin birer malzeme olan mezarlar, iinde buldukları blgenin dini inanlarını, sanat ve kltr anlayıřlarıyla coĖrafi zelliklerinin izlerini de tařırlar.

Mezarlıkları, buldukları topraĖın kendilerine aidiyetini simgeleyen bir unsur olarak kabul eden Trk toplumu, ok nceki devirlerden beri gemiřine olan baĖlılık ve saygısını, gzel sanatlara olan ilgilerini<sup>6</sup>, Őekil ve l ynnden kendi iinde dengeli, eřitli ssleme Ėeleri ve tař iřiliĖinin mkemmelliĖiyle, zgn dřncelerinin yineleri olarak mezar ve anıtsal kitabelerde simgeleřtirmiřlerdir.

Milletimizin geirmiř olduĖu kltr safhalarını gstermesi bakımından son derece deĖerli olan mezar kitabeleri, Pazırık'tan Orhun Kitabelerine, Ahlat mezar tařlarından diĖer tarihi mezar tařlarına kadar, kltrmz hakkındaki birok bilgiyi safha safha anlatmaktadır.

Uzun yıllar batıda geliřen koruma bilincine raĖmen tarihimizin bu canlı tanıkları lkemizde, aksine bir ilgisizlikle karřılanmıř, her biri bir sanat abidesi olan mezar tařlarımız harap olmaya terkedilmıř, topraĖın altındaki Anadolu medeniyetlerine gsterilen ilginin binde biri mezar tařlarına gsterilmemiřtir.

Nfus artıřı ve geliřen Őehirleřme ile birlikte ihtiya duyulan yeni mezar alanlarının tahsis edilmeyerek eski mezarlıkların kullanılması; Őehir planlaması, yol yapımı gibi sebeplerle lmszlĖn ifadesi olan bu mezarlıkların tahrip edilmesi; nihayet halkımızdaki tarihi eserleri koruma bilincinin yeterince geliřmemesi mezarlıkların da gn getike adeta yok olmasına sebep olmaktadır.

řimdiye dek saydıĖımız bu olumsuz sebeplerden dolayı Kastamonu'daki Ferhat Pařa ve Atabey Gazi Cmileri'nin Hazirelerindeki Mezar Tařlarının tespit edilmesi ve diĖer tarihi deĖerlerimiz gibi kaybolup gitmesini nlemek amacıyla bu alıřmayı yapmıř bulunmaktayız.

---

<sup>6</sup> Necmi lker, "Pınarbařı Mezar Kitabeleri", II. *Arařtırma Sonuları Toplantısı*, İzmir 1984, s.5.

## **B- Araştırma Yöntemleri:**

Tezimiz hazırlanırken ilk aşamada konuyla ilgili bilgileri derleme ve değerlendirme kapsamında, Kastamonu ile ilgili kaynaklara ve mezar taşları ile ilgili çalışmalara ulaşılarak ön bilgiler elde edilmiştir.

İkinci aşamada arazi çalışması yapılmıştır. Tezimizin konusu olan Kastamonu Ferhat Paşa ve Atabey Gazi Camileri'nin Hazireleri gezilerek 115 mezar tespit edilmiştir. İnceleme yapılan hazirelerdeki mezarların hepsi kataloğa alınmamış, baştaşı, ayaktaşı veya sandukası sağlam olanlar kataloğa dâhil edilmiştir. Atabey Gazi Camii Haziresinde 13, Ferhat Paşa Camii Haziresinde 17 mezar ayaktaşı veya baştaşı olmamasından dolayı kayda geçirilmemiştir. Fakat bu mezarlar hazirelerin vaziyet planlarında yerleri gösterilmiştir. Her iki Hazirede de mezarların renkli fotoğrafları çekilerek bilgisayar ortamına aktarılmıştır. Uygun görülen mezar taşları aşağıda örneği verilen gözlem fişine göre tanımlanmıştır. Gözlem fişinde katalog no, resim no, tarihi, malzemesi, hattın türü, başlığı, mesleği, kime ait olduğu, kitabesi, forum ve süslemesi ile kitabe ve kitabelerin Türkçe yazımlarına yer verilmiştir.

### **Gözlem fişi örneği**

**Katalog No** :

**Resim No** :

**Bulunduğu Yer** :

**Tarihi** :

**Malzemesi** :

**Hattın Türü** :

**Başlık** :

**Mesleği** :

**Kime Ait Olduğu** :

**Kitabesi** :

**Form ve Süsleme** :



Derlediğimiz bu kaynaklardan faydalanılarak elimizde bulunan bu mezar taşlarındaki, süsleme, malzeme, teknik ve tipolojik farklılıklar incelenmiştir.

### **C- Konuyla İlgili Yapılan Çalışmalar:**

Ülkemizde antik çağın kaya mezarlarına gösterilen ilgi ne yazık ki tarihimizi yakından ilgilendiren mezar taşlarına gösterilmediği için bir sanat unsuru olarak bilimsel çalışmalarda da hak ettiği yeri bulamamıştır.

Bu konuyla alakalı olarak faydalandığımız eserleri kronolojik olarak önce kitapları, sonra Makaleleri daha sonra da tezleri sıraladık.

### **Kitaplar**

1- Mehmet Önder, *Konya Mezar Folkloru*, Konya 1959.

Konya'daki mezar ve mezar taşı geleneğini ve Konya mezarlıklarında bulunan bazı tarihi mezar taşlarını tanıtmıştır.

2-Sadettin Nüzhet Ergun *İstanbul Meşahirine Ait Mezar Kitabeleri İstanbul 1971*

İstanbul mezarlarındaki önemli kişilerin mezarlarına dair bir çalışmaya girişmiş, fakat bu araştırmanın ancak resimli iki fasikülü yayınlanabilmiştir.

3-Beyhan Karamağaralı, *Ahlat Mezar Taşları*, Ankara 1972.

Bu eserde Ahlat Mezar Taşları tanıtılmadan önce İslam'dan önce Türk Mezar geleneği, İslam'da ilk mezarın yapılması ve orta, Batı ve Doğu Anadolu mezar taşları hakkında genel bilgiler verilmiş ve 118 adet mezar taşı incelenmiştir.

4-Nejat İşcan, *Anadolu'daki Mezar Taşı Süslemeciliği*, Eskişehir 1980.

Konya, İstanbul, Edirne, Eskişehir, Erzurum ve Ahlat'daki mezar taşlarını incelemiştir.

5-Musa Seyirci – Ahmet Topbaş, *Afyon Karahisar Yöresi Türkmen Mezar Taşları*, İstanbul 1983.

Afyon Karahisar Yöresi Türkmen Mezar Taşları'nı içeren ortak çalışmalarında yöredeki Türkmen mezar taşlarını tanıtmıştır.

6-Şehrazat Karagöz, *Anadolu'da Mezar Stelleri*, İstanbul 1984.

Anadolu’da eski medeniyetlere ait çeşitli mezar şekillerini tespit edip bunlar hakkında bilgiler vermiştir.

7-Gül Tunçel, *Batı Anadolu Bölgesindeki Camii Tasvirli Mezar Taşları*, Ankara 1989.

Batı Anadolu Bölgesi’ndeki cami tasvirli mezar taşlarını incelemiştir.

8-Murat Yüksel, *Çukurova’da Türk İslam Eserleri ve Mezar Taşı Kitabeleri*, İstanbul 1989.

Çukurova’daki Türk İslam eserleriyle birlikte mezar taşlarını da inceleyerek önemli bilgiler vermiştir.

9-Hüseyin Türkmenoğlu, *Mezar-Mezarlık ve Mezar Taşları Üzerine Bir Bibliyografya Denemesi*, Ankara 1989.

1989’dan önceki mezar taşları ile ilgili yayınları alarak önemli bir kültür ve sanat hizmetinde bulunmuştur.

10-Demet Karaçağ, *Bursa Mezar Taşları*, (14.- 15. yy), Ankara 1992.

Bursa mezar taşlarının 56 tanesini incelemiştir.

11-Aslı Sağıroğlu Arslan, *Kayseri Zamantı Irmağı Çevresindeki Bezemeli Mezar Taşları*, Kayseri 2005. .

Kayseri Zamantı Irmağı çevresindeki bezemeli mezar taşlarını incelemiştir.

### **Makaleler**

1-Beyhan Karamağaralı, “Sivas ve Tokat’taki Figürlü Mezar Taşlarının Mahiyeti Hakkında”, *Selçuklu Araştırmaları Dergisi*, C. 2, Ankara 1971, s. 75-103.

Mezar taşları konusunda kapsamlı bilgiler aktaran Beyhan Karamağaralı makalelerinde, “Sivas ve Tokat’taki Figürlü Mezar Taşları” yla “Narlıdere’deki Bazı Figürlü Mezar Taşları”nı incelemiş; ayrıca tarikat kökenli motifleri incelediği makalelerinde bu konuda detaylı bilgiler verilmiştir.

## Tezler

1-Özlem Özcan, *Anadolu Selçuklu Mezar Anıtlarının Genel Özellikleriyle Çizgisel Analizi*, (A.Ü. Sos. Bil. Enst. B.Y.L.T). Eskişehir 1993.

Anadolu Selçuklu mezar Anıtlarının genel özellikleriyle çizgisel analizini çalışmıştır.

2-Behiye Nuray Efe, *Mezar Taşlarında Plastik Düzen*, (M.Ü. Sos. Bil. Enst. B.Y.L.T. İstanbul 1995.

Anadolu Selçuklu Mezar Anıtlarının Genel Özellikleriyle Çizgisel Analizi'ni çıkarmıştır.

3-Naci Bakırcı, *İç Anadolu Bölgesi'ndeki Mevlevi Mezar Taşlarında Görülen dekoratif sanatlar ve semboller*, (S.Ü. Sos. Bil. Enst. B.D.T.) Konya 1999.

Mevleviliği, İç Anadolu'daki çeşitli Mevlevi Mezar Taşlarını ve Mevleviliğin mezar taşlarına yansıyan süsleme ve sembollerini inceleyerek mezar taşları konusundaki çalışmalara değişik bir boyut kazandırmıştır.

4-Meral Taş Demir. *Kastamonu Şeyh Şaban-ı Veli Camisi ve Türbesi Haziresi'nde Yer Alan Mezar Taşları*, (G.Ü. Sos Bil. Enst. B.Y.L.T.) Ankara 2003.

Kastamonu'da bulunan Şeyh Şaban-ı Veli Camii ve Türbesi haziresinde bulunan mezar taşlarını incelemiştir.

5-Mehmet Nuhoglu, *Koca Mustafa Paşa (Sümbül Sinan) Camisi Haziresi Mezar Taşları*. (M.Ü. Türkiyat Araştırmaları Enst.) İstanbul 2005.

İstanbul'daki Koca Mustafa Paşa (Sümbül Sinan) Camisi haziresinde bulunan mezar taşlarını incelemiştir.

## I. BÖLÜM

## KÜLTÜR VE SANAT AÇISINDAN MEZAR TAŞLARI

İnsanlar inançlarıyla bağlantılı olarak; ölülerini yakmışlar, kayaların tepelerine bırakarak yırtıcı kuşlara parçalatmışlar, ağaçlar üzerine odalar yaparak dallar arasına asmışlar, torba içine koyarak derin kuyulara sarkıtmışlar ve toprağa gömmüşlerdir. Bunların en yaygını bu gün de geçerliliğini kuruyan toprağa gömme işlemidir<sup>7</sup>. İşte ölünün gömüldüğü yeri göstermek için dikilen taşlara mezar taşı; tarih ve sanat bakımından önemli belge olan taşlara şahide denir<sup>8</sup>. Mezarlar üstüne dikilen veya konulan taşlara *mezar taşı* denir. Eski Türkler buna *sintaş*<sup>9</sup> da derler. Çoğunlukla *kapak taşı*, *baştaşı* ve *ayaktaşı* olmak üzere üç kısımdan ibarettir<sup>10</sup>.

Mezar taşları, gerek yazıları ve gerekse tezyinatları bakımından Türk taş oymacılığının mühim bir kolunu teşkil eder. Bu taşların üzerindeki süsleme motifleri ve taş şekilleri, muhtelif sanat devirlerine göre değişiklik gösterir. Bunların tarihlerine göre Türk süsleme sanatındaki üslupların ve zamanlarının tespiti mümkün olur<sup>11</sup>.

Eski Türkler ölülerini toprağa gömer ve üzerine bir taş dikerlerdi. Bu mezar taşları üzerinde çoğunlukla yazılar ve hayvan resimleriyle dînî semboller kazılıydı<sup>12</sup>.

Bunun yanında Türklerde yakma, sergileme ve gömme gibi yöntemler de görülmektedir. Kırgızlar ruhlara, sular, ağaçlara kurbanlar sunarlar; ölülerini yakarak onların kirlerinden, günahlarından arınacaklarına inanırlardı<sup>13</sup>.

Yakma işlemi M.Ö. 1200'lerde görülmeye başlar. Bu yöntemin Göktürkler, Hazarlar, Kırgızlar, Kumanlar, Tuna Bulgarları, Tonguzlar, Kitanlar, Mogollar, ve Burtaslar'da uygulandığı tespit edilmiştir. Uygurlar'da ihtiyarların ve Şamanların cesetleri yakıldıktan sonra, küller ya gömülür ya ırmağa atılır ya da rüzgarda savrulurdu. Kırgızlar kemik kalıntılarını gömerlerdi. Moğollar ve Vu-kieler ise

<sup>7</sup> Metin Haseki, a.g.e., s.5.

<sup>8</sup> Celal Esat Arseven, *Türk Sanatı Tarihi*, İstanbul 1955-59, s.453.

<sup>9</sup> Sin, mezar demektir.

<sup>10</sup> Celâl Esad Arseven, *Sanat Ansiklopedisi*, C. III, İstanbul 1998, s.1318.

<sup>11</sup> Celâl Esad Arseven, *a.g.md.*, s.1318.

<sup>12</sup> Celâl Esad Arseven, *a.g.md.*, s.1317.

<sup>13</sup> Abdülkadir İnan, *Tarihte ve Bugün Şamanizim*, Ankara 1972, s.8.

Lamaizmin<sup>14</sup> etkisiyle cesetlerini vahşi hayvanlara yedirirlerdi<sup>15</sup>. Türkler’de II. Binlerde başlayan mezar geleneği<sup>16</sup>, değişiklikler geçirmesine rağmen günümüze kadar süregelmiştir. Eski Türker’in defin törenleri hakkında ilk verilere Çin kaynaklarında rastlanır. En erken Türk mezarı olarak bilinen örnekler, Hunlar dönemine rastlar<sup>17</sup>. M.Ö. II. yüzyıla ait bilgilere göre Hunlar, ölüleri tabuta koyar, ağaca asarlardı. Tabutları altın ve gümüş süslemeli kumaş ve kürklerle örterlerdi<sup>18</sup>. Eğer ölen kişi asilse kurganlara tahnit ediliyordu<sup>19</sup>, değilse hemen gömülüyordu.

Bugün Hunların yaşadığı sınırsız bozkırlar ve dağlarda geçmişin sayısız kalıntıları bulunmakta ve bunlar İç Asya’da Türk Sanat Tarihi ve Türk Folkloru’nun geçmişi bakımından büyük önem taşımaktadır. Doğu’dan Batı’ya kadar uzanan Hun toprakları üzerinde rastlanan kurganlar (Höyükler) adeta geniş bozkırlarda kaybolmuş gibi dururlar.

Rus Arkeolog Rudenko tarafından Altay’lardaki Pazırık’ta başlatılan kazılarda M.Ö. VI. ve III. yüzyıla ait Hun kurganlarından eşyalar ve buzlar içinde insan ve hayvan ölüleri bulunmuştur<sup>20</sup>. Kurganlar; toprak yığma bir tepe ve mezar odası şeklinde inşa edilmiştir. Bazıları bu hücre içinde ahşap sandukaya sahipti<sup>21</sup>. Çin kaynaklarının bildirdiklerine göre Hunlar’da yazın ölenler sonbaharda, kışın ölenler ise ilkbaharda toprağa verilirdi. Bunun sebebi ise kurgan inşasının uzun zaman almasıydı<sup>22</sup>. Eski Türkler’de ölülerin silahları, kıymetli eşyaları, altın ve gümüşle bezenmiş atları, kadın süs eşyası ve mücevherleriyle gömülmüş olması, onların ikinci bir hayatın varlığına inandıklarının işaretidir<sup>23</sup>.

<sup>14</sup> Lamaizm Batı’da Tibet Budizmi için kullanılır. Lideri Dalay Lama’dır. Dinsel konularda ise Pançen Lama üstün olan ruhanidir. Dalay Lama yaşayan bir tanrı olarak görülür. Lamaizm her şeyden önce bir manastır dinindeki Buda’nın ilkel öğretilerine göre düzenlenmiştir. Daha geniş bilgi için bkz: Şinasi Gündüz, “Lamaizm”, *Din ve İnanç Sözlüğü*, Ankara 1998, s.233; Mehmet Aydın, *Ansiklopedik Dinle Sözlüğü*, Konya 2005, s.441.

<sup>15</sup> Orhan Cezmi Tuncer, *Anadolu Kümbetleri I Selçuklu Dönemi*, Ankara 1986, s.254.

<sup>16</sup> Bahattin Ögel, *İslamiyetten Önce Türk Kültür Tarihi*, Ankara 1962, s.16.

<sup>17</sup> Demet Karaçağ, *Bursa’daki 14-15. yüzyıl Mezar Taşları*, Ankara 1994, s.3.

<sup>18</sup> Abdülkadir İnan, *a.g.e.*, s. 17, Orhan Cezmi Tuncer *a.g.e.*, s.254.

<sup>19</sup> Tahnit: Ölüünün vücudunun çürümemesi için yapılan bir çeşit mumyalama işlemidir. Geniş bilgi için bkz. Nejat Diyarbekirli, *Hun Sanatı*, İstanbul 1972, s.64-65.

<sup>20</sup> Abdülkadir İnan, *a.g.e.*, s.176; Marcel Brion, *Hunların Hayatı* (Çeviren M. Reşat Uzmen) İstanbul 1981, s.276.

<sup>21</sup> Oktay Aslanapa, *Türk Sanatı* İstanbul 1989, s.1

<sup>22</sup> Abdülkadir İnan, *a.g.e.*, s.178

<sup>23</sup> İbrahim Kafesoğlu, *Eski Türk Dini*, Ankara 1980, s.47.

Onlar tek Tanrılı bir gök dinine sahipti. Aralarında güneş, ay, su ve Atalar kültü yaşıyordu. Ayrıca Altaylar'daki Pazırık Kurganlarında ölülerin başlarının doğuya doğru yerleştirildiğini, yüzlerinin ise daima batıya bakar şekilde olduğunu görüyoruz. Hunlar'ın inançlarına göre ölümden sonraki hayat batıda tekrar yaşanacaktır. Hun ölümlerinin gömülme biçimi ve zamanı Göktürkler'de de VIII. yüzyıla kadar devam etmiştir<sup>24</sup>.

Göktürkler'in (M. S. VI-VIII. yy.) defin merasimleri, Hunlar'dan farklı değildir. Ölümlerini yakarlardı. Ancak Arkeolog S.V. Keselev'in Altay-Sayan Dağlarında ve çevresinde, özellikle Tuhayu ilçeleri yöresinde yürüttüğü kazılarda bulunduğu iskeletlerde yakma izleri yoktu<sup>25</sup>. Yükseklikleri 22 metreyi bulan sivri kayaların yere dikilmesiyle oluşan menhirleri<sup>26</sup>, bir iki metre yüksekliğindeki dörtgen veya daire biçimindeki menhirleri; bir iki metre yüksekliğindeki dörtgen veya daire biçiminde dizilmiş iri kayaların üzerine yassı taşların yerleştirilmesiyle meydana gelen dolmenleri<sup>27</sup> bir tarafa bırakacak olursak Orta Asya'da Minusinsk bölgesinde bulunan taş ve kayadan dikilmiş, üzerleri yontulmuş anıtların mezar taşı olma ihtimali vardır ancak bunun doğruluğuna dair elimizde kanıt yoktur. Biçim ve görünüş açısından Göktürk ve Uygur anıtlarıyla olan benzerlikleri, mezar taşı olma ihtimalini kuvvetlendirmektedir. Bu taşların, Türk mezar taşlarının atası olduğu ileri sürülebilir<sup>28</sup>. Yine biçim ve görünüş bakımından Göktürk ve Ahlat mezarlıkları esprisinde yapılmış olan Altaylardaki prizmatik taşların da eski Türk mezar taşları olduğu belirtilmektedir<sup>29</sup>.

Türk mezar taşlarının kaynağıyla ilgili ikinci veri ise Yenisei ve Orhun Vadisi'nde bulunan Göktürlere ait mezar taşlarıdır. Yenisei bölgesindeki mezar taşları M. S. VII. yy'a, Orhun Vadisi'nde bulunanlar ise M. S. 730 ve 734 yıllarına aittir. Kültigin, Bilge Kağan ve Vezir Tonyukuk adına yaptırılan mezar taşlarının bulunduğu bölgede hakan ve hanların mezarları üzerinde savaşlarda yenilgiye

---

<sup>24</sup> Nejat Diyarbekirli, *a.g.e.*, s.64; Marcel Brion, *a.g.e.*, s.272.

<sup>25</sup> Abdülkadir İnan, *a.g.e.*, s.180.

<sup>26</sup> Menhir: Herhangi bir kişinin ya da olayın anısına dikilen yontulmamış taş. Bkz. Adnan Turani, *Sanat Terimleri Sözlüğü*, İstanbul 2003, s. 91.

<sup>27</sup> Dolmen: Yere karşılıklı olarak dikilmiş iki enli taş üzerine masa tablası gibi yerleştirilen üçüncü taştan meydana gelir. Bkz. Adnan Turani, *a.g.e.*, s. 35.

<sup>28</sup> Abdülkadir İnan, *a.g.e.*, s.187; Metin Haseki *a.g.e.*, s.6.

<sup>29</sup> Beyhan Karamağaralı, *Ahlat Mezar Taşları*, Ankara 1992, s.52.

uğratılan düşmanların heykelleri olan balballara da rastlanmıştır<sup>30</sup>. Erkek heykellerinin yanında kadın heykellerinin de bulunması; bunların ölünün kendi heykeli olabileceği fikrine varmamızı sağlıyor. Önce öldürülen düşman sayısı kadar dikilen *heykellerin* amacı daha sonra değişmiş olabilir<sup>31</sup>.

T. Baykara, Prol Kızlasov'un balbalların düşmanları temsil eden taş veya başka maddeler olduğunu, üzerine figür işlenmediğini, bunların mezar sahibine ait kabul ettiğini söyler. Kendisi de bu fikre katılmaktadır<sup>32</sup>.

Lumir Sisl başkanlığında Çekoslovak Arkeoloji Enstitüsü'nün Orhun Vadisinde yürüttüğü kazılarda Kültiğin ve karısını yan yana oturmuş şekilde canlandıran mezar anıtı bulunmuştur. Bu bölgede büyük ve hayvan resimleriyle süslü olan mezar taşları bulunmuştur ki bunlar han hakan ya da zenginlere aittir. Bu hayvan resimleri, ölünün bağlı olduğu kavmin damgasıdır<sup>33</sup>. Mezar taşlarına bağlı bulunan boyun damgasını kazımak anlayışı İslamiyet'ten sonra Anadolu sahasındaki mezar taşlarında da mevcuttur. Taş yazıtların yanı sıra Türkler ahşap yazıtlar da kullanmışlardır. Uygurlara ait kazılar yapılırken ahşap mezar yazıtlarına da rastlanmıştır. Bugün dahi ahşap kullanılmakta, ölü gömüldükten sonra başının ve ayaklarının bulunduğu yerler ahşap kazıklar ile işaretlendirilmektedir. Yalnız ahşabın ömrü fazla olmadığından bunlar daha sonra taş yazıtlarla değiştirilmiştir.

Budizmi benimseyen Uygurlar'da Hoço ve çevresindeki kalıntılardan anlaşıldığına göre kubbe ile örtülü mezar anıtları olan stupalar<sup>34</sup> yapılıyordu. Bunlar kümbet mimarisinin ilk örnekleridir<sup>35</sup>. Elllerinde kadeh tutan heykelcikler Uygurlar'da Bengütaş olarak anılırdı. Orta Asya'da Karabalsagun bölgesinde bulunan bu mezar taşlarının boyu beş-altı metreyi bulurdu<sup>36</sup>. Taşların üzerine ölenin

---

<sup>30</sup> Hikmet Tanyu, *Türklerde Taşla İlgili İnançlar*, Ankara 1968, s.88.

<sup>31</sup> W. Barthold, *Türklerde ve Moğollarda Defin Merasimi Meselesine Dair*, (Rusça'dan Çeviren A. İnan) Belleten, C. XI, Ankara 1974, s.516.

<sup>32</sup> Tuncer Baykara, "Asya Türk Kültürünün Bir Unsuru Olan Mezar Taşı", *X. Vakıf Haftası Kitabı*, Ankara 1993, s.127.

<sup>33</sup> Metin Haseki, a.g.e., s.7.

<sup>34</sup> Stupa: Hindistan ve Güney Doğu Asya ülkelerinde bir tapınak çeşidi. Bkz. Adnan Turani, a.g.e., s. 129.

<sup>35</sup> Uygur Şehri Hoço(Karahoça) ve Stupalar için bkz. Mustafa Cezar, *Anadolu Öncesi Türklerde Şehir ve Mimarlık* İstanbul 1977, s. 67-75; Gül Tunçel, *Batı Anadolu Bölgesinde Cami Tasvirli Mezar Taşları*, Ankara 1989, s.6.

<sup>36</sup> Metin Haseki, a.g.e., s.7.



hayatının tarihçesi ve medhiyesi yazılıyordu. Yalnız bu gibi taşlar han veya hakan ve onlar derecesinde büyüklerin adına dikiliyordu. Halkın mezarları genellikle basit ve yazısız idi. Uygurlar mezara cesedi koyarken elbisesini giydirir, silahlarını kuşatırdı<sup>37</sup>.

Kumanlar ölümlerinin üzerine büyük bir tepelik yaparlardı ve onun üzerine de bir insan heykeli kordular. Heykelin yüzü daima batıya çevrilirdi. Heykel elini göğsünün üzerine götürerek bir kadeh tutardı<sup>38</sup>.

Son göçebe kavim olan Kıpçaklar mezarlarına ölünün şerefine yüzü doğuya bakan heykeller yani taşnineler dikiyorlardı. Alelade definlerde bile mezar üzerine yapılan kurgan ve heykellere rastlıyoruz.

Karluk mezarlarında ölümler kerpiçten yapılmış bir bölme işçine konmuş ve iskeletlerin başları da kuzey yönüne yerleştirilmişlerdir. Kerpiçle mezar yapma adeti Karluklara mahsus bir anane idi<sup>39</sup>.

Heredot, Karadeniz'in kuzeyinde oturan İskitlerin bu adetleri hakkında şöyle demektedir:

Bir İskit Başbuğunun ölümünden sonra, hemen bulunduğu yerde bir dört köşe çukur kazılır, bu arada ölünün karnı kesilir, iç uzuvlar boşaltıldıktan sonra boşluk; karışık dövülen birçok bitki çeşitleri ve bazı kokulu ağaç tohumları ile doldurulup dikilir. Daha sonra cesedin her yanı ince bir mum tabakası ile kaplanır. Halktan bir İskitli öldüğü zaman ceset bir araba içine konularak bütün ahabpların evleri dolaştırılır; gelen alay için büyük şenlik ve eğlenceler düzenlenir ve bu arada büyük ziyafetler verilir. Cesetlerde bazen adaleler de çıkartılmış olup boşluklar yine otlarla doldurulmuş daha sonra bu kesikler at kılı ile dikilmiştir. Bazen bu kesikleri dikmek için sıırım da kullanmıştır<sup>40</sup>.

Bilinen ve görünen bir gerçek vardır ki dünya hayatında her doğan göçmeye ve her canlı ölüm şerbetini içmeye mahkûmdur. Türkler İslamiyet'e girdikten sonra bu ayetler çerçevesinde bir ölüm anlayışına sahip olmuşlar ve mezar gelenekleri de

<sup>37</sup> Abdülkadir İnan, *a.g.e.*, s.180.

<sup>38</sup> Bahattin Ögel, *a.g.e.*, s.296.

<sup>39</sup> Bahattin Ögel, *a.g.e.*, s.296-331.

<sup>40</sup> Heredotos, *Heredot Tarihi*, 4. kitap Melpomene (Çev. M. Ökmen), İstanbul 1983, s.221-222.

bu çerçevede şekillenmiştir. Bu sebeple Karahanlılar döneminde mezar taşı geleneği önemini yitirmiş ama tamamen silinmemiştir<sup>41</sup>. Allah'ın huzurunda-camide- sosyal ve ekonomik durumları farklı olan Müslümanların aynı safi faylaşması mezarlarının görünüşlerinin de aynı olması şeklindeki İslamî inanca yakındır<sup>42</sup>.

Kerpiç ve tuğla kullanılarak yapılan Karahanlı türbeleri kare planlı, kübik gövdeli yapılardır. Bu anıtlarda ölü yapının bodrum katında mumyalık kısmına gömülmekte toprak üstünde kalan üst katta sembolik bir lahit bulunmaktadır<sup>43</sup>.

Karahanlı, Gazneli, B. Selçuklu, A. Selçuklu, Beylikler, ve Osmanlılar'da bir çok mezar anıtı (türbe) yapılmıştır. Yalnız Karahanlılar'a ait mezar konusunda etraflıca bilgiye sahip değiliz. XI. Yüzyıldan sonra Türkler'in Anadolu'ya getirdikleri kültür, bölgesel özellikleri de potasında eriterek mezar taşı geleneği, kendine özgü bir kimlik kazanmıştır<sup>44</sup>. Balbal geleneği Müslüman olduktan sonra heykel olma özelliğini yitirerek mezar taşı biçimine dönüşmüştür<sup>45</sup>.

Türkler Müslüman olduktan sonra Peygamberimiz Hz. Muhammed'in sözlerine göre hareket etmişler ve bir müddet mezarlara önem vermemişlerdir. O'nun sözüne göre en güzel mezar kaybolmuş mezardır<sup>46</sup>. Bu söz tabîî ki o zaman hâkim olan mabetlerdeki ilahlara tapma ve sayısız ilah tanıma ideolojisini yok etmek içindi. Türkler genellikle İslam dinine mensup bir millet olmakla beraber, içten gelen bu istek ve sevgiyi yok edememişler ve ölülerine karşı gösterdikleri hürmetin, sevginin bir göstergesi olarak mezarlarını, sanat âleminin güzel örnekleriyle süslemişlerdir. Her kavim Müslüman olduktan sonra adetlerini kısmen korumuş, bu suretle mezar taşı dikme âdeti günümüze kadar süregelmiştir. Yalnız İslam mezarlarında cihetlenmeye önem verilmiş, ölü doğu-batı istikametinde konularak yüzü kibleye çevrilmiştir<sup>47</sup>.

---

<sup>41</sup> Metin Haseki, *a.g.e.*, s.7.

<sup>42</sup> Şamil İslam Ansiklopedisi "Kabir Meselesi", C. III, İstanbul 1992, s.236.

<sup>43</sup> Hakkı Önkal, *Anadolu Selçuklu Türbeleri*, Konya 1996, s.15.

<sup>44</sup> Metin Haseki, *a.g.e.*, s.7.

<sup>45</sup> Seyfi Başkan, "*Başlangıçtan 14. Yüzyıla Kadar Türkler'de Mezar Kültü ve Mezar Geleneği*", (S.Ü. Sos. Bil. Enst. B.D.T) Konya 1994, s.28.

<sup>46</sup> Elbani *Ahkamü'l-Cenaiz ve Bid'auha* isimli eserinde bu hadisin mevzu olduğunu söylemektedir. Bkz: Elbani, *Ahkamü'l-Cenaiz ve Bid'auha*, Beyrut 1969.

<sup>47</sup> Mehmet Önder, "Konya Mezar Taşlarındaki Şekil ve Motif Karakterleri", *Anıt*, S. 22-23, Konya 1958, s.8.

## II. BÖLÜM

## KASTAMONU TARİHİ, FERHAT PAŞA VE ATABEY GAZİ CAMİLERİ

### A. Kastamonu Tarihi

Kastamonu eski çağlardan beri Türklerle meskun bir yerleşim yeridir. Bu havalinin ilk sakinleri Gas (Gasgas, Gaska, Kaşka) Türkleridir. Cengâver ruhlu, iyi ata binen, deriden giysiler giyen Gaslar, Hititlerin Anadolu'ya hükmettikleri dönemde Kızılırmak'ın Sağ tarafında Ilgaz dağlarıyla Karadeniz arasındaki geniş sahayı işgal etmek isteyen Mısırlılar, Kaldeliler, Suriyeliler ve Hititlilerle mücadele ederek bu bölgedeki varlıkları kabul ettirmişler, bunlarla siyasi ve ticari münasebetler kurmuşlardır. Asur devletinin kurulması üzerine Sümer ülkesindeki yurtlarından ayrılarak Kafkasya ve Kastamonu tarafına yerleşmişlerdir<sup>48</sup>.

Gasların M.Ö. 1400 senelerinde yerleşmiş oldukları saha, kuzeyde Karadeniz sahilleri, doğuda yukarı Kızılırmak havzası, güneyde Koçhisar Tuz Gölü havalisi, batıda Bolu ve Adapazarı Havalisini kapsamaktadır. Hitit Kralı II. Mürşili Döneminde Bölge Hitit hakimiyetine girmiştir.

Kastamonu isminin kökeni ile ilgili birçok iddia ileri sürülmektedir. En fazla kabul gören görüşe göre Kastamonu ismi Gas ve Tumania kelimelerinin birleşiminden meydana gelmiştir. Gas yukarıda bahsettiğimiz Türk Kabilesine Tumania ise ilk çağlardaki önemli bir şehre işaret eder. Bu anlamda Kastamonu kelimesi Gasların Tumaniası anlamına gelen birleşik bir kelime olup zamanla değişime uğrayarak Kastamonu şekline gelmiştir<sup>49</sup>.

Araştırmacılar bu iddianın delili olarak Ilgas kelimesini gösterirler. Ilgas kelimesi Gasların ili anlamına gelmekte olup zamanla tahrif edilerek Ilgaz anlamına dönüşmüştür. Bütün batılı eserlerde Ilgaz kelimesinin karşılığı olarak Latince Olgasys kullanılmaktadır. Bilinmektedirki – il, -ıl, -ol ekleri Türkçe memleket manasına gelen il, ıl el kelimelerinden alınmıştır. Buradan yola çıkarak Olgasys kelimesi gasların ili anlamına gelmektedir<sup>50</sup>.

<sup>48</sup> Türkiye Ansiklopedisi 1923-1973, "Kastamonu" C. III., İstanbul 1974, s.892; Mehmet Behçet, *Kastamonu Asar-ı Kadimesi*, İstanbul 1341, s.17; Fazıl Çifçi, *Kastamonu Camileri- Türbeleri ve Diğer Tarihi Eserler*, Ankara 2000, s.91-93; Ahmet Gökoğlu, *Paphlagonia*, Kastamonu, 1952, s.193-195.

<sup>49</sup> Türkiye Ansiklopedisi 1923-1973, *a.g.md.*, s.892.

<sup>50</sup> T. Mümtaz Yaman, *Kastamonu Tarihi*, İstanbul 1935, s.176.

Bazı tasavvufî kaynaklar ise Kastamonu'nun Nuh tufanından sonra kurulan 22 bin şehirden birisi olduğunu, bu şehrin Nuh (a.s)'ın torunlarından Kays Bin Hakem tarafından kurulduğunu ileri sürmektedirler.

Başka bir iddiaya göre Kastamonu kelimesi, Kastamonu kalesini tamir eden Bizans İmparatoru Komnenos'a izafe edilen "Kastr Komnen" kelimesinden gelmektedir. Kastr Komnen Komnenlerin kalesi anlamına gelmekte olup zaman içerisinde tahrife uğrayarak Kastamonu şekline gelmiştir<sup>51</sup>.

Bütün bu iddialar içerisinde en çok kabul edilen görüş Kastamonu kelimesinin Gas ve Tumania kelimesinin birleşiminden meydana geldiğini ileri süren görüştür.

Tarihi seyri içinde, Kastamonu, bir ara Etiler'in hakimiyeti altına girmiş, sonraları Fars istilasına uğramıştır. Bir müddet Pontnos eyaleti olan Kastamonu, M.Ö. 63 yılında tamamen Romalılar'ın eline geçmiştir. Romalılar'ın hakimiyetinde 400 yıla yakın bir süre geçiren Kastamonu, sonradan Peçenek ve Kumanlar tarafından işgal edilmiş, 715 de ise Arap istilasına uğramıştır<sup>52</sup>.

Anadolu'nun büyük bir kısmında olduğu gibi Kastamonu da Malazgirt Meydan Muharebesi'nden sonra Türklerin hakimiyetine girmeye başlamıştır. Türklerin fetihleri 1074 yılında Danişmentliler ile başlamış, 1084'te Sinop'u ele geçiren Karategin Bey aynı zamanda Çankırı ve Kastamonu'yu içine alan bir beyliğe sahip olmuştur. Fakat Bizans İmparatorluğu'nun başına geçen Komnenler bir müddet sonra bölgeyi geri almışlardır. Kastamonu XII. yüzyılda Bizanslılar, Danişmentliler ve Selçuklular arasında el değiştirmiştir. Anadolu Selçuklu Hükümdarı Alâe'd-din Keykubâd'ın Emirlerinden Hüsamettin Çoban kumandasında, 1213 tarihinde Kastamonu'yu yeniden ele geçirmiş ve XIV. yüzyıl başlarına kadar devam eden bir beylik kurmuşlardır. Daha sonra Çobanoğulları yönetimi altına giren şehir XIV. yüzyıl başlarında Candaroğulları'nın eline geçmiştir<sup>53</sup>.

1319'da Candaroğulları hakimiyetine giren Kastamonu'nun, ilim, sanat ve

---

<sup>51</sup> İ. Hakkı Uzunçarşılı, Açıksoz Gazetesi 4 Mayıs 1338.

<sup>52</sup> Fazıl Çifçi, *a.g.e.*, Ankara 2000, s.92.

<sup>53</sup> Mehmet Behçet, *Kastamonu Asar-ı Kadimesi*, İstanbul 1341, s.6.

kültür açısından en parlak dönemi İsmail Bey Dönemidir<sup>54</sup>.

1392 yılında Yıldırım Bayezit ile Candaroğulları Beyi II. Süleyman Şah arasında meydana gelen savaş neticesinde Kastamonu ve Çankırı havalisi Osmanlı haritasına dâhil edilmiş Sinop Emîri İsfendiyar Bey ile Kıvrımbel denilen mevkide sınır kesilmiştir<sup>55</sup>.

1402 tarihinde yapılan Ankara savaşı neticesinde Kastamonu Timurlular'ın eline geçmiş ve 1413'te tekrar Osmanlı Saltanatına tabi olmuştur. 1413-1460 yılları arasında taht kavgaları neticesince el değiştiren Kastamonu, 1460 tarihinde Fatih Sultan Mehmed'in burayı yeniden Osmanlı sınırları içerisine katmasıyla, Cumhuriyet Dönemine kadar Osmanlı hakimiyeti altında kalmıştır<sup>56</sup>.

Milli Mücadele yıllarında istilaya uğramamış olan Kastamonu, İstanbul'dan Anadolu'ya geçişte önemli noktalardan biri olmuştur. İnebolu- Kastamonu -Çankırı-Ankara yolu, gerek mühimmat gerekse asker sevkıyatının yapıldığı güvenli bir güzergâhtır<sup>57</sup>.

İlk çağlardan itibaren önemli bir yerleşim yeri olan Kastamonu, bünyesinde barındırdığı tarihi eserlerin çokluğu sebebiyle, arkeologlar ve sanat tarihi araştırmacıları için cazibe merkezidir.

### **B. Ferhat Paşa Câmii**

Kastamonu'nun Cebrail mahallesinde bulunan cami, cümle kapısı üstündeki bir kitabeye göre Vezir Ferhad Paşa tarafından Seyfi Dede adında bir velînin isteği üzerine yaptırılmıştır. Kitabenin, "Arifin biri iki târih-i zîbâ yazdı / Birisi hoşça bina ve biri de şuhça bina" şeklindeki son beytinin ikinci mısraı ebced hesabına göre 967 (1559-60) yılını vermektedir. Bundan anlaşıldığına göre cami, Kanunî Sultan Süleyman döneminde Şehzâde Mehmed'in kızı Hümâ Sultan'ın eşi, Çatalca'da aynı adı taşıyan caminin de banisi olan Damad Ferhad Paşa tarafından yaptırılmıştır<sup>58</sup>.

---

<sup>54</sup> İ. Hakkı Uzunçarşılı, *Anadolu Beylikleri ve Akkoyunlu Karakoyunlu Devletleri*, Ankara 1984, s.121.

<sup>55</sup> Yılmaz Öztuna, *Devletler ve Hânedânlar*, C. II, Ankara 1989, s.82.

<sup>56</sup> Yaşar Yücel, *Anadolu Beylikleri Hakkında Araştırmalar*, Ankara 1991, s.92.

<sup>57</sup> Fazıl Çiftçi, "Nefes Alan Tarih", *Bizim Sesimiz Dergisi*, S. 22, Şubat 2006, s.12.

<sup>58</sup> FazılÇiftçi a.g.e., s.121.



Mimar Sinan'ın eserlerinin adını veren *Tuhfetü'l-mi'mârîn'de*, Ferhad Paşa'nın Çatalca'daki camiinin hemen arkasından "Câmi-i şerîf-i mezbûr der Kastamoni" kaydı bulunduğuna göre her iki hayrat da aynı Ferhad Paşa için Mimar Sinan veya onun adına kalfalarından biri tarafından inşa edilmiştir. Fakat bu kayıt diğer tezkirelerde bulunmaz. Ancak *Tezkiretü'l-ebniye* camiler bölümünde kırk dokuz sıra numaralı Ferhad Paşa Camii'nin yanlışlıkla Bolu'da gösterildiği anlaşılmaktadır. Ahmet Gököglü'nün bildirdiğine göre bir belge caminin 1231'de (1816) yeniden tamir edildiğini haber vermektedir<sup>59</sup>. Yine bazı vakıf kayıtlarından, şehir merkezindeki bir hamamla çevredeki bazı arazilerin caminin evkafından olduğu öğrenilmektedir.

### **C. Atabey Gazi Camii**

Camii Kastamonu merkezde Kalenin tam altında Atabey Mahallesinde Kefeli sokakta bulunmaktadır. Atabey Camii 672 / 1273-74 yılında yapılmıştır.

<sup>59</sup> Sai Mustafa Çelebi, *Tezkiretü'l-Bünyan ve Tezkiretü'l-Ebniye*, (Tıpkıbasım-çeviriyazı-eleştirel basım Hayati Develi) İstanbul 2002, s.65

Kitabesindeki tamir ifadesinden, inşa tarihinin daha öncesine ait olacağı düşünülse de, pek çok benzerinde olduğu gibi bu ifadeden onarım değil, imar ve inşa anlaşılmalıdır<sup>60</sup>. Bu da Emir Hüsameddin Çoban'dan daha sonraki bir beyin zamanında, torunu Muzaffereddin Yavlak Arslan oğlu Alp Yürük döneminde yapıldığı sonucunu doğurmaktadır<sup>61</sup>. Mehmed Behçet' in değerlendirmesine bakılırsa, Kastamonu Fatihî Çobanlar Ailesi'nden Emir Hüsameddin Bey olup, caminin banisinin onun olması ihtimal dâhilinde olsa da, bunu ispatlayacak bir delil ve emare yoktur. Hatta aynı yazar bu beyin mezarının Taşköprü İlçesi'nde olduğunu da haklı bir şekilde savunur. Bu caminin kiliseden camiye çevrilmiş olması ihtimali çok zayıf, hatta imkânsızdır. Mimari olarak değişim izleri yoktur. Caminin harem kısmı Arap mimarisi tarzında yapılmıştır<sup>62</sup>.



Türkçe'mizde Bey Baba anlamına da gelen Ata Bey sıfatı sadece sultan için olmayıp değişik maksatlar için de söylenebilir. Nitekim ailenin en büyük oğluna paşa diye hitap edilir. Hatta sonraki dönemlerde ismi ile birlikte kullanıldığından, o sıfatın

<sup>60</sup> Yaşar Yücel, *Çobanoğulları / Candaroğulları Beylikleri*, Ankara 1987, s.198.

<sup>61</sup> Ahmet Gökoğlu, *a.g.e.*, s.193-195.

<sup>62</sup> Fazıl Çifci, *a.g.e.*, s.91-93.



sahibinin gerçek paşa olduğuna bile inanılır hale gelir<sup>63</sup>. Ata Bey Camii'nin gerçekte hangi beye ait olduğu ve bu caminin ittisalindeki türbede bulunan Ata Bey' e ait mezar da yatanın kim olduğu halen meçhulümüzdür. Ma'bed, yapılışındaki asliyyetini değiştirecek çeşitli onarımlar görmüştür. Bunların bilinen en eskisi 967 i 1568-69 yılında olmuştur ve bu iş için İstanbul'dan Mehmed Çavuş Kastamonu'ya görevlendirilmiştir. 1117 / 1705-6 yılında harap olan binanın mütevellisi Müderris Hasan ilgilenmediği için cezalandırılarak Samsun'a sürgüne gönderilmiş; müteveli tayin edilen Abdurrahman Efendi gerekli onarım işiyle görevlendirilmiştir. Binanın girişinde 1215/1800-01 ve 1288/1871-72 tarihli tamir kitabeleri vardır. 970 / 1562 tarihli bir belgeden öğrendiğimize göre, o tarihte harap olan cami Kanuni Sultan Süleyman'ın emriyle ta'mir ettirilmiştir. 1341 / 1922-23 yılında Bayramîlik'in icra-yı faaliyet ettikleri bu cami, şehrin en bakımlı ma'bedi olarak tanınmıştır.

Gerek Şemsizâde sülalesinden eskilere dayanan bir kısım zevat, gerekse İsa Dede ile başlatıldığı şimdilik varsayılan Kastamonu' da Bayramilik Tarikatı faaliyetlerinin mekanı olması bakımından ve günümüze intikal eden ilave yapılarla bu cami bir dergah camii olma özelliğini taşımaktadır<sup>64</sup>.

---

<sup>63</sup> Kemal Kutgün Eyüpgiller, *Bir Kent Tarihi Kastamonu*, İstanbul, 1999, s.58-59.

<sup>64</sup> Abdülkerim. Abdülkadiroğlu. *Kültürümüzden Esintiler*, Ankara, 1997, s.285-308.



### **III. BÖLÜM**

## **KATALOG**



Resim 1



Resim 2

<b>Katalog No</b>	:1
<b>Resim No</b>	: 1-2
<b>Bulunduğu Yer</b>	: Atabey Gazi Camii Haziresi
<b>Tarihi</b>	: H. 1310 M. 1892
<b>Malzemesi</b>	: Mermer
<b>Hattın Türü</b>	: Celî Ta'lik
<b>Başlık</b>	: Başlıksız
<b>Mesleği</b>	:
<b>Kime Ait Olduğu</b>	: Şeyh zâde İbrahim bin Mustafa
<b>Kitabesi</b>	:

Âh mine'l-mevt	أه من الموت
Ah kim gitti cihan böyle bir nuru sitem fıdam	أه كيم كندی جهان بویله بر نور ستم فدان
Takatin tak eyledi envai illet el aman	طقتك طاق ایلدی انواع علة الامان
Kırk altı yaşında geldi kıydı ecel	قرق آلتی یاشنده کلدی قیدی اجل
Du ... manendi hazan	دوکدی برک عمرینی ماننده خزان
İki üç sene hasta yatak üzere oldum nihan	ایکی اوج سنه خسته یتاق اوزره اولدم
Şeyh zâde İbrahim bin Mustafa	نهان شیخ زاده ابراهیم بن مصطفی
Ruhiçün Fâtiha	روحیجون فاتحه
Sene 1310	سنه ۱۳۱۰
Yevmi Rabi ul âhir salı	فی ربیع الآخر یوم صالی

**Form ve Süsleme:** Mermer malzemeden yapılmış olan silindirik gövdeli baştaşı, üzerinde herhangi bir işleme bulunmayan taş sanduka üzerindedir. Gövde aşağıdan yukarıya doğru genişlemektedir. Taşın tepesinde ise hafif bir tümsek söz konusudur. Başının batıya bakan cephesinde dokuz satırlık kitabe bulunmaktadır. Satırlar düz, alt alta birbirine paralel ve zeminden çıkıntı yapan profillerle ayrılmıştır. Yazı alçak kabartma halindedir. Yine taşın alt tarafı akantus yapraklarıyla çevrilmiştir. (Çizim-1)

Baştaşı gibi mermer malzemeli silindirik gövdeli ayaktaşı yine aynı form da yapılmıştır. Gövde bu taşta da yukarıya doğru genişler ve tepesinde hafif bir tümsek mevcuttur. Gövdede alt kısmı çeviren akantus yapraklarından başka süsleme bulunmamaktadır. Her iki taş da bugün oldukça iyi durumdadır.

Mezar sandukası kapaklı yükseltilmiş mezar tipindedir.( çizim 14) Etrafında herhangi bir süsleme görülmemektedir.



Resim 3



Resim 4

<b>Katalog No</b>	:2
<b>Resim No</b>	:3-4
<b>Bulunduğu Yer</b>	: Atabey Gazi Camii Haziresi
<b>Tarihi</b>	: H. 1196 M. 1781
<b>Malzemesi</b>	: Mermer
<b>Hattın Türü</b>	: Celî Sülüs
<b>Başlık</b>	: Kıvrımlı üçgen alınlık
<b>Mesleği</b>	:
<b>Kime Ait Olduğu</b>	: Şerife Hanım
<b>Kitabesi</b>	:

El Fâtiha  
Ziyaretten murat duadır.  
Bugün bana ise yarın sanadır.  
Şeyh Mustafa Efendinin zevcesi  
Merhûme Şerife Hatun  
Ruhîçun 1196

الفاتحه  
زیارتدن مراد دعادر  
بوگون بکا ایسه یارین سکا در  
شیخ مصطفی افندیکنک زوجه سی  
مرحومه شریفه عائشه خاتون  
روحنه سنه ۱۱۹۶

**Form ve Süsleme:** Mermer malzemeden yapılmış olan ayaktaşı alttan yukarıya doğru genişleyerek yükseldikten sonra ortadaki daha yüksek olmak üzere üç dilimlidir. Üç dilimli alınlık da birbirine geçmiş kıvrımlı dallar ve rumîler yer alır. Altı satırdan oluşan kitabesinin her satırının arasından profiller geçirilmiş ve her satır ayrı profil içerisine yerleştirilmiştir.

Mermer malzemeden yapılmış olan ayaktaşında ne bir süsleme ne de bir yazı vardır. Sade bir şekilde sağlam olarak ayak ucunda durmaktadır.

Sanduka çizim 15' deki gibidir. Üstü tam açık mezar tipindedir.





Resim 5



Resim 6

<b>Katalog No</b>	:3
<b>Resim No</b>	:5-6
<b>Bulunduğu Yer</b>	: Atabey Gazi Camii Haziresi
<b>Tarihi</b>	: H. 1280 M. 1863
<b>Malzemesi</b>	: Taş
<b>Hattın Türü</b>	: Celî Sülüs
<b>Başlık</b>	: Üçgen alınlık
<b>Mesleği</b>	:
<b>Kime Ait Olduğu</b>	: Esmâ Hatun
<b>Kitabesi</b>	:

Ya ol mübarek ismi Pakin ...  
 ... Rasulun fahri âlem....  
 İle kabri min ravza-i cennet ...  
 Gece gündüz eylesin ...  
 Şemseddin Efendinin kerîmesi  
 Merhûme Esmâ Hatun ruhiçün fâtîha  
 Sene 1280

يا الهى اولمبارك اسم باكين  
 ... رسولك فخر عالم...  
 ايله قبر من روضى جنة...  
 كيجه كوندوز ايله سون...  
 شمس الدين افنديك كريمه سى  
 مرحومه اسما خاتون روحنه فاتحه  
 سنه ١٢٨٠

**Form ve Süsleme:** Şahide alttan yukarıya doğru genişleyerek yükselir. Kitabenin ilk satırının başladığı yerden yukarıya doğru kıvrımlı üçgen şeklinde sonlanır. En üstü ok ucu biçimindedir. Sade ve süslemesizdir.

Altı satırdan oluşan kitabesinde satır araları profillerle ayrılmıştır ancak yazılar silinmeye yüz tuttuğu için pek okunaklı değildir.

Ayaktaşı baştaşından farklı olarak sivri kemer şeklinde sona ermektedir. Bu da sade ve süslemesizdir.

Üstü tam açık mezar tipindedir. Sanduka çizim 15' deki gibidir.



Resim 7



Resim 8

<b>Katalog No</b>	:4
<b>Resim No</b>	:7-8
<b>Bulunduğu Yer</b>	: Atabey Gazi Camii Haziresi
<b>Tarihi</b>	:
<b>Malzemesi</b>	: Mermer
<b>Hattın Türü</b>	: Celî Ta'lik
<b>Başlık</b>	: Kavuk
<b>Mesleği</b>	:
<b>Kime Ait Olduğu</b>	:
<b>Kitabesi</b>	:

Hüvel Bâkî  
 Terki dünya eyleyüp hakkıyla kıldı irtihal  
 ..... Ahmet Bey..... Âli Cenab  
 Hazenini şol .... Makbul .....  
 Ruh u uçdukda ... oldu min tahti's-serab  
 ..... rahmetüllâhi aleyh

هو الباقي  
 ترك دنيا ايليوب حقيه قلدى ارتحال  
 يعنى احمد بك . بشيرزاده على جناب  
 ..... مقبول .....  
 روحى اوجدقده اولدى من تحت الثراب  
 ..... رحمة الله عليه

**Form ve Süsleme:** Mermer malzeme ile yapılmış olan plaka gövdeli ayaktaşı aşağıdan yukarıya doğru genişleyen bir formda yapılmıştır. Tepenin üst kısmı sivri kemer şeklinde sona ermektedir. Ayaktaşının süslemesi silinmiş durumdadır ve hiçbir çizgisi belli değildir.

Baştaşı aynı malzeme ve formda yapılmıştır. Gövdenin üzerinde boyun kısmına yerleştirilmiş sarık bulunmaktadır. Üzerinde yer alan başarılı kıvrımlar sayesinde sarık oldukça gerçekçi bir görünüm arz etmektedir. Gövdede altı satırdan oluşan sülüs yazıyla yazılmış kitabe bulunmaktadır. Kitabenin satırları birbirine paralel ve sağdan sola yukarı doğru eğimli bir şekilde birbirine paralel yazılmıştır. Satırlar zeminden çıkıntılı profillerle ayrılmıştır.

Sanduka çizim 15' deki gibidir. Üstü tam açık mezar tipindedir.



Resim 9

<b>Katalog No</b>	:5
<b>Resim No</b>	:9
<b>Bulunduđu Yer</b>	: Atabey Gazi Camii Haziresi
<b>Tarihi</b>	:
<b>Malzemesi</b>	: Taş
<b>Hattın Türü</b>	: Okunmuyor
<b>Başlık</b>	: Başlık Çok Eskimiş
<b>Mesleđi</b>	:
<b>Kime Ait Olduđu</b>	:
<b>Kitabesi</b>	: Okunamamaktadır

**Form ve Süsleme:** Taştan, plaka gövdeli yapıldığı anlaşılan şahidenin sarık kısma çok harap olduğundan dolayı sarığın içeriđi hakkında bilgi sahibi olamıyoruz. Mezar taşının harap olan dört satırlık kitabesi de okunamamaktadır.

Ayaktaşı mevcut değildir.



Resim 10



Resim 11

<b>Katalog No</b>	:6
<b>Resim No</b>	:10-11
<b>Bulunduğu Yer</b>	: Atabey Gazi Camii Haziresi
<b>Tarihi</b>	: H. 1302 M. 1884
<b>Malzemesi</b>	: Taş
<b>Hattın Türü</b>	: Celî Ta'lik
<b>Başlık</b>	: Oval Üçgen Alınlık
<b>Mesleği</b>	:
<b>Kime Ait Olduğu</b>	: Hafız Cemile Hanım
<b>Kitabesi</b>	:

Sene 1302  
Kastamonu.....  
Kerîmesi Şeyh Zâde.....  
Bey Halîlesi Hafız Cemîle  
Hanım ruhuna ve cemî ervah  
Cümlesine fâtiha

سنه هـ ١٣٠٢  
..... قسطنونى.....  
كریمه سى شیخ زاده  
بك جلیله سى حافظ جمیله  
خانیم روحونه و جمیع ارواح  
جمله سینه فاتحه

**Form ve Süsleme:** Taş malzemeden yapılmış olup aşağıdan yukarıya doğru genişleyen, plaka şeklinde gövdeye sahiptir. Gövdenin tepesi yuvarlak kemer şeklinde sona ermektedir. Alınlık kısmını tam anlaşılacakla birlikte akantus yaprakları olduğunu düşündüğümüz motifler süslemektedir. Kitabesi on satırdan ibarettir ve sülüs yazıyla diagonal olarak yazılmıştır. Burada da satırlar zeminden çıkıntı yapan yatay profillerle ayrılmıştır.

Baştaşından daha kötü durumda olan ayaktaşından hiçbir şekilde bahsetmemize olanak yoktur.

Şekil olarak mezar pehle mezar tipindedir. Çizim 17'deki gibi.





Resim 12



Resim 13

<b>Katalog No</b>	:7
<b>Resim No</b>	:12-13
<b>Bulunduğu Yer</b>	: Atabey Gazi Camii Haziresi
<b>Tarihi</b>	: H. 1325 M. 1910
<b>Malzemesi</b>	: Taş
<b>Hattın Türü</b>	: Celî Ta'lik
<b>Başlık</b>	: Ok Uçlu Oval Alınlık
<b>Mesleği</b>	:
<b>Kime Ait Olduğu</b>	: Fidan Hatun
<b>Kitabesi</b>	:

Recep 1325  
Fenâdan bekâya eyledi rihlet  
Hak ide mi kabrini ravza-i cennet  
Tariki Aliyye-i Bayramiyye sâliklerinden  
Merhûme ve mağfûrun leha  
Fidan Hatun'un  
Ruhuna Fâtiha

رجب ۱۳۲۵  
فنادران بقایا ایله دی رحلت  
حق ایده می قبرینی روضی جنه  
طریق عالییه بیرامیه سالکرندن  
مرحومه ومغفور لها  
فیدان خاتونک  
روحنه فاتحه

**Form ve Süsleme:**Taş malzemedden plaka gövdeli, yukarıya doğru genişleyen ve sivri kemer olarak sona eren baştaşı yedi satırdan ibaret olan kitabe sahiptir. Burada da satır araları zeminden çıkıntılı yatay profillerle ayrılmıştır. Alınlık kısmındaki süslemelerden hiçbir emâre kalmamıştır.

Baştaşı gibi aynı formda yapılmış olan ayaktaşında da herhangi bir süsleme görülmemektedir.. Sadece mezarın ayak ucunda sade bir şekilde ayakta durmaktadır.

Sanduka çizim 17'deki gibi pehle mezar tipindedir.



Resim 14

<b>Katalog No</b>	:8
<b>Resim No</b>	:14
<b>Bulunduđu Yer</b>	: Atabey Gazi Camii Haziresi
<b>Tarihi</b>	: H. 1305 M. 1887
<b>Malzemesi</b>	: Taş
<b>Hattın Türü</b>	: Celî Ta'lik
<b>Başlık</b>	: Dolama Destarlı Başlık
<b>Mesleđi</b>	:
<b>Kime Ait Olduđu</b>	:
<b>Kitabesi</b>	:

Sene 1305

Lailahe illallah Muhammed Rasulullah  
..... eyledi rihlet

سنه ١٣٠٥  
لا اله الا الله محمد رسول الله  
..... ايلدى رحلت

**Form ve Süsleme:** Bu baştaşı da taş malzemelidir ve plaka gövdeye sahiptir. Gövdede yukarıya doğru genişleme söz konusudur. Gövdenin üzerinde oldukça iri bir sarık bulunmaktadır. Sarığın yivleri silindiđi için özelliđi hakkında bilgi sahibi olamıyoruz. Gövdenin satır araları yatay profillerle ayrılan ve yedi satır olduđu anlaşılan kitabe, harap olduđu için okunamamaktadır.



Resim 15



Resim 16

<b>Katalog No</b>	:9
<b>Resim No</b>	:15-16
<b>Bulunduđu Yer</b>	: Atabey Gazi Camii Haziresi
<b>Tarihi</b>	: H. 1283 M. 1866
<b>Malzemesi</b>	: Taş
<b>Hattın Türü</b>	: Celî Ta'lik
<b>Başlık</b>	: Fes
<b>Mesleđi</b>	:
<b>Kime Ait Olduđu</b>	: Muhammed Bey
<b>Kitabesi</b>	:

.....  
Şemsi Zâde Hacı Beyin  
Mahdumu Muhammed Bey  
Ruhiçün lillahil Fâtiha  
Sene 1283

.....  
شمسى زاده حاجى بيك  
مخدومى محمد بك  
روحىجون لله الفاتحه  
سنه ۱۲۸۳

**Form ve Süsleme:** Taş malzemededen ve plaka gövdeli olan yapılmış olan gövde yukarı ya doğru genişler ve tepesi üçgen şeklinde sona erer. Gövdede süslemelerin tamamı silinmiştir.

Ayaktaşıyla aynı form ve malzemededen yapılmış olan baştaşında da kitabe ve süslemelerde silinmeler olmuştur. Şahide de tek belirgin olan şey üzerindeki festir.

Mezar tipi çizim 18'deki gibidir. Sadece şahideli mezar formundadır.



Resim 17



Resim 18

<b>Katalog No</b>	:10
<b>Resim No</b>	:17-18
<b>Bulunduğu Yer</b>	: Atabey Gazi Camii Haziresi
<b>Tarihi</b>	: H. 1308 M. 1890
<b>Malzemesi</b>	: Taş
<b>Hattın Türü</b>	: Celî Sülüs
<b>Başlık</b>	: Kıvrımlı Üçgen Alınlık
<b>Mesleği</b>	:
<b>Kime Ait Olduğu</b>	: Gülsüme Hatun
<b>Kitabesi</b>	:

Sene 1308  
Gelip kabrim ziyaret için

.....  
Hacı Usta Zâde ....  
Hanın zevcesi Gülsüm  
Hatun ruhiçün Fâtiha

سنه ۱۳۰۸  
كلوب قبریمی زیارت ایجون  
.....  
حاجی اوسته زاده . . .  
خانک زوجه سی کلثوم  
خاتون روحیجون فاتحه

**Form ve Süsleme:** Ayaktaşı aşağıdan yukarı genişleyen ve plaka şeklinde bir gövdeye sahip olup taş malzemedendir yapılmıştır. Tepesi sivri kemer şeklinde son bulur ve süslemeleri silinmiştir.

Ayaktaşıyla aynı form ve malzemedendir yapılmış olan baştaşı topraktan itibaren hafifçe genişleyerek yükselir ve tepe kısmında 3 ana dilime ayrılır. Kitabesi başlığıyla birlikte altı satırdan ibarettir ama yazılar silindiği için okunamamaktadır ancak profillerle ayrıldığı belli olmaktadır.

Sanduka tip olarak bir önceki katalogdaki gruptadır. Çizim 18’de gösterilmiştir ve üzeri sadece şahidelidir.





Resim 19



Resim 20

<b>Katalog No</b>	:11
<b>Resim No</b>	:19-20
<b>Bulunduğu Yer</b>	: Atabey Gazi Camii Haziresi
<b>Tarihi</b>	: H.1340 M 1924
<b>Malzemesi</b>	: Taş
<b>Hattın Türü</b>	: Celî Ta'lik
<b>Başlık</b>	: Ok Uçlu Oval Alınlık
<b>Mesleği</b>	:
<b>Kime Ait Olduğu</b>	:
<b>Kitabesi</b>	:

Hüve'l-Bâkî	هو الباقي
Men mâte garîben fekad mâte şehîden	من مات غريبا فقد مات شهيدا
Tarîkat-ı Aliyye-i Bayramiyye sâlikelerinden	طريقت عليهء بيراميه سالكه لرنندن
Merhûme ve mağfûrun lehâ .....	مرحومه ومغفورة لها . . . .
Kalfanın ruhuna	قلفه نك روحنه
El-Fâtiha	الفاتحه
Cemaziyel Ahir 1340	جمادي الآخر ١٣٤٠

**Form ve Süsleme:** Kaideden itibaren yukarıya doğru genişleyen ayaktaşı süslemesiz ve sade şekildedir. Tepe kısmı ise sivri kemer şeklinde sona ermektedir. Malzemesi taştan ve plaka gövdeye sahiptir.

Ayaktaşıyla aynı malzeme ve formda yapılmış olan baştaşının tepe kısmı kulpsuz vazodan çıkan çiçek ve yaprak motifleriyle süslenmiştir. Yapraklar vazodan iki tarafa salınmış ve sanki gözyaşı ima edilmeye çalışılmış gibidir. Yaprakların ortasında lale motifi bulunmaktadır. Gövdede altı satır ve yatay profillerle ayrılan kitabe mevcuttur. (Çizim-8)

Pehle mezar tipinde yapılmış olan sanduka çizim 17'de gösterilmiştir.



Resim 21

<b>Katalog No</b>	:12
<b>Resim No</b>	:21
<b>Bulunduđu Yer</b>	: Atabey Gazi Camii Haziresi
<b>Tarihi</b>	:
<b>Malzemesi</b>	: Taş
<b>Hattın Türü</b>	:
<b>Başlık</b>	: Sivri Üçgen Alınlık
<b>Mesleđi</b>	:
<b>Kime Ait Olduđu</b>	:
<b>Kitabesi</b>	: Baştaşı yoktur.

**Form ve Süsleme:** Baştaşı olmayan bu ayaktaşı plaka gövdeli olarak taş malzemedен yapılmıştır. Alttan yukarıya doğru genişleyerek yükselir ve omuz hizasından daralarak üçgen şeklinde son bulur. Gövdede, etrafı dendanlarla çevrili stilize edilmiş bitkisel motif vardır.

Mezar tipi olarak çizim 18'deki gibi sadece şahideli olan mezar gruplarındadır.



Resim 22



Resim 23



Resim 25



Resim 24



Resim 26



Resim 27

<b>Katalog No</b>	:13
<b>Resim No</b>	:22-23-24-25-26-27
<b>Bulunduğu Yer</b>	: Atabey Gazi Camii Haziresi
<b>Tarihi</b>	: H. 1300 M. 1882
<b>Malzemesi</b>	: Taş
<b>Hattın Türü</b>	: Celî Ta'lik
<b>Başlık</b>	: Dolama Destarlı Kavuk
<b>Mesleği</b>	:
<b>Kime Ait Olduğu</b>	: Hacı Emin Bey
<b>Kitabesi</b>	:

Hüve'l-Bâkî  
Lailaheillallah Muhammedün Rasulullah  
İlahî abdüke'l-âsî etâkâ  
Mukırran bizzünûbi ve kad deâkâ  
..... ehlün lizâkâ  
Ve in ..... femen yerhamü sivâkâ  
ŞemsZâde es-Seyyid el-Hâc Abdullah  
Efendinin mahdumu es-Seyyid el-Hâc  
Emin Bey ruhiçun Fâtiha  
Sene 1300 Ramazan 15

هو الباقي  
لا اله الا الله محمد رسول الله  
الهي عبدك العاصي اتاكا  
مقرا بالذنوب وقد دعاكا  
اهل لذاكا .....  
وان ..... فمن يرحم سواك  
شمس زاده السيد الحاج عبدالله  
افنديك مخدومي السيد الحاج  
امين بيك رحيجون فاتحه  
سنه ١٣٠٠ رمضان

**Form ve Süsleme:** Taş malzemedden yapılan ve plaka şeklinde bir gövdeye sahip olan baştaşı, kaideden itibaren yukarıya doğru genişleyerek yükselir, tepesinde oldukça iri bir sarık bulunmaktadır. Sarığın üzerindeki belirgin yivlerle başarılı bir motif ortaya konmuştur. Birbirine paralel ve diagonal biçimde sülüs yazıyla yazılmış kitabe on satırdır. Satırlar zeminden çıkıntılı profillerle birbirinden ayrılmıştır.

Ayaktaşı, baştaşı gibi taş malzemedden yapılmış olup plaka gövdeye sahiptir. Tepesi sivri kemer şeklinde son bulur. Gövdede ise oldukça zarif bir hurma ağacı tasviri yer alır. Ağaç gövdesinin üst kısımlarında her iki tarafa simetrik olarak yerleştirilmiş ince, uzun hurma yaprakları yer almaktadır. Yaprakların hemen altında ise hurma tasviri bulunmaktadır. (çizim-11)

Sanduka tip kapaklı yükseltilmiş lahit gurubuna girmektedir. (Çizim-18) sandukanın dört tarafında da farklı motifler yer almaktadır. Doğu yönünde profil içinde baklava dilimi motifi, (Çizim-13) batı yönünde ortasında ay yıldız işlemesi bulunan servi ağacı motifi, (Çizim-12) kuzey yönünde iki ayrı profil içinde daire

içine işlenmiş çiçek ve yıldız motifi, (çizim-10) kible yönünde ise kuzey yönünden farklı olarak diğer taraftaki profillerin arasına yerleştirilmiş servi ile süslenmiştir.



Resim 28



Resim 29

<b>Katalog No</b>	:14
<b>Resim No</b>	:28-29
<b>Bulunduğu Yer</b>	: Atabey Gazi Camii Haziresi
<b>Tarihi</b>	:H 1286 M. 1768
<b>Malzemesi</b>	: Taş
<b>Hattın Türü</b>	: Celî Sülüs
<b>Başlık</b>	: Sade Takkeli Tepelik
<b>Mesleği</b>	:
<b>Kime Ait Olduğu</b>	: Şemsi Zâde Ömer Bey'in Kerîmesi
<b>Kitabesi</b>	:

Hüvel Bâkî  
Şemsi Zâde Ömer Bey  
Kerîmesi.....  
Hatun Ruhuna Fâtîha  
Sene 1286

هو الباقي  
شمسى زاده عمر بك  
كريمه سى . . .  
خاتون روحنه فاتحه  
سنه ١٢٨٦

**Form ve Süsleme:** Malzemesi taş olan bu ayaktaşı oldukça bakımsız durumdadır. Üzerinde hiçbir süsleme belirtisi olmayan gövde sivri kemer şeklinde son bulur.

Ayaktaşı gibi taştan yapılmış olan baştaşı plaka şeklinde yapılmış ve başlığıyla birlikte dört satırdan ibarettir ve satır araları profillerle birbirinden ayrılmaktadır. Süsleme olarak her iki omuzda ve kitabe başlığının hemen üstünde akantus yaprağı motifi bulunmaktadır. Tepede ise ince bir boyun ve üzerinde tekkeye benzer başlık bulunmaktadır.

Sanduka çizim 15'deki gibidir. Üstü tam açık mezar tipindedir.





Resim 30

<b>Katalog No</b>	:15
<b>Resim No</b>	:30
<b>Bulunduđu Yer</b>	: Atabey Gazi Camii Haziresi
<b>Tarihi</b>	:
<b>Malzemesi</b>	: Taş
<b>Hattın Türü</b>	:
<b>Başlık</b>	: Oval Üçgen Alınlık
<b>Mesleđi</b>	:
<b>Kime Ait Olduđu</b>	:
<b>Kitabesi</b>	: Mevcut Deđildir

**Form ve Süsleme:** : Kaide üzerinden başlayarak yukarı doğru genişleyen ve tepede yuvarlak kemer şeklinde son bulan ayaktaşının baştaşı yoktur. Taş malzemedен yapılmış ve plaka şeklinde bir gövdeye sahip olan ayaktaşının gövdesinin ortasında, yukarıya doğru zarif bir şekilde uzanan servi motifi bulunmaktadır. Ağacın tepesi batıya doğru eğik durumdadır.



Resim 31



Resim 32



Resim 33

<b>Katalog No</b>	:16
<b>Resim No</b>	:31-32-33
<b>Bulunduğu Yer</b>	: Atabey Gazi Camii Haziresi
<b>Tarihi</b>	: H. 1311 M. 1893
<b>Malzemesi</b>	: Taş
<b>Hattın Türü</b>	: Celî Ta'lik
<b>Başlık</b>	:Fes
<b>Mesleği</b>	:
<b>Kime Ait Olduğu</b>	: Muhammed Bey
<b>Kitabesi</b>	:

Sene 1311  
 Değil midir sonu ölmek hayatın ey zâir  
 Muammer olsa da bin yıl cihanda nev-i  
 beşer  
 Düşünme lezzet-i zevki bırak azab-ı gamı  
 Bütün safâ ve cefânın neticesi makber  
 Kastamonu eşrafından Şemsi Zâde  
 Hacı Abdi Bey'in Mahdumu  
 Muhammed Bey'in ruhuna Fâtiha

فی ۱۶ ذی سنه ۱۳۱۱  
 دکلمیدر صوکی اولمک حیاتک ای زائر  
 معمر اولسه ده بیک بیل جهانده نوع بشر  
 دوشونمه لذت ذوقی بیراق عذاب غمی  
 بتون صفا وجفانک نتیجه سی مقبر  
 قسطمونی اشرافندن شمسی زاده  
 حاجی عبدی بکک مخدومی  
 محمد بکک روحنه فاتحه

**Form ve Süsleme:** Taş malzeme ile yapılmış baştaşı, plaka şeklinde gövdeye sahiptir. Gövdenin üzerinde bir fes yer almaktadır. Gövde yüzeyinde bulunan kitabesi sekiz satırdan ibaret olup, sülüs yazıyla ve diagonal olarak yazılmıştır. Kitabenin satırları yüzeyden çıkıntı yapan ince profillerle ayrılmıştır. Başlığı ise yuvarlak kemer şeklinde bir niş içerisine yazılmıştır.

Malzemesi baştaşıyla aynı olan ayaktaşı, alttan yukarıya doğru genişleyerek yükselir ve üçgen alınlık şeklinde son bulur. Şahidede süsleme olarak bitkisel motif vardır. Oldukça geniş gövdeli motifin etrafında lale ve çiçek süslemeleri bulunmaktadır. (Çizim-2)

Sanduka tip olarak yükseltilmiş lahit tipindedir. Etrafındaki süslemeleri bir yönü hariç toprak içinde kalmıştır. Sandukanın toprak üzerinde kalan tarafında ise süsleme olarak profil içine tam ortaya arkasından doğmuş olan güneş izlenimi verilmiş çiçek motifi, onun resme göre sağ tarafında hilal ve sol tarafında kenger yaprağı motifi bulunmaktadır.



<b>Katalog No</b>	:17
<b>Resim No</b>	:34-35
<b>Bulunduğu Yer</b>	: Atabey Gazi Camii Haziresi
<b>Tarihi</b>	:
<b>Malzemesi</b>	: Taş
<b>Hattın Türü</b>	: Celî Ta'lik
<b>Başlık</b>	: Gül Demetli Tepelik
<b>Mesleği</b>	:
<b>Kime Ait Olduğu</b>	: Şeyh Şemsi Zâde Hacı Beyin halîlesi
<b>Kitabesi</b>	:

Hüvelbâkî	هو الباقي
Rabbena' hfaznâ bi hıfzıke min şerri'l-âharîn	ربنا احفظنا بحفظك من شرور الاخرين
Ente Rahmânu ve Rahîmü ente Hayru-l hâfızîn	انت رحمن ورحيم انت خير الخافطين
Rabbene'c'al külle dâin lî bi hayrin yâ Muîn	ربنا اجعل كل داع لى بخير يا معين
Âminnâ min külli havfîn yâ Emâne'l-hâifîn	أما من كل خوف يا امان الخائفين
Şeyh Şemsi Zâde Hacı ....	شيخ شمسی زاده حاجی ....
Beğîn halîlesi ..... Hanım	بک حلیله سی... خانم
Rûhîçün Fâtiha	روحیون فاتحه
Fî Cemâziye'l-âhir sene ....	فی جمادی الاخر سنه
Çarşamba	چارشمبه

**Form ve Süsleme:** Taş malzemeli gövdenin üzerinde gelinbaşı şeklinde bir buket bulunmaktadır. Bu süslemede ortada yer alan çiçeklerin etrafında akantus yaprakları işlenmiş ve bunlar bir demet halinde gösterilmiştir. Yedi satır olan kitabesi sülüs yazıyla yazılmış ve satırlar yatay profillerle ayrılmıştır. Kitabenin başlığı ise yuvarlak kemer şeklinde bir niş içine yazılmıştır.

Taş malzeme ve plaka gövdeli olarak yapılan ayaktaşında yukarıya doğru genişlemektedir ve tepesi yuvarlak kemer şeklinde sona ermektedir. Taş deforme olduğu için süslemeleri inceleme imkânımız olmamıştır.

Sanduka tipi çizim 15'deki gibidir.



Resim 36

<b>Katalog No</b>	:18
<b>Resim No</b>	:36
<b>Bulunduğu Yer</b>	: Atabey Gazi Camii Haziresi
<b>Tarihi</b>	:
<b>Malzemesi</b>	: Taş
<b>Hattın Türü</b>	: Celî Ta'lik
<b>Başlık</b>	: Oval Üçgen Alınlık
<b>Mesleği</b>	:
<b>Kime Ait Olduğu</b>	: Hacı Hamdullah Efendi Zevcesi Saide Kadın
<b>Kitabesi</b>	:

Hüvel Hayyül Bâkî	هو الحى الباقي
Şemsi Zâde Hacı Abdullah Efendi Zevcesi	شمس زاده حاجى عبد الله افندى زوجه سى
Yani el Hacce Saide Kadın ....	يعنى الحاجه سعيده قادين .....
Kabri cennet ruh-ı pâki .... Gufrân ola	قبري جنت روح باكى .... غفران اوله
Nûr-ı iman mûnisi hûr-ı .....	نور ايمان مونسى حور .....
Sâlihâtdan idi .....	صالحاتدن ايدى .....
Hak için .....	حق ايجون .....
İkiyüzyetmişyedide irtihali tarihi	ايكيوز يتمش يديده ارتحالى تاريخى
Ey .....	ای .....

**Form ve Süsleme:** Taş malzeme ile yapılmış olan baştaşı, plaka şeklinde gövdeye sahiptir. Gövdenin üzeri yuvarlak kemer şeklinde olup akantus yapraklarıyla taçlandırılmıştır. Dokuz satırdan ibaret olan kitabesi sülüs yazıyla diagonal şekilde yazılmıştır. Burada da satırlar zeminden çıkıntılı profillerle ayrılmıştır

Ayaktaşı yoktur.





Resim 37

<b>Katalog No</b>	:19
<b>Resim No</b>	:37
<b>Bulunduğu Yer</b>	: Atabey Gazi Camii Haziresi
<b>Tarihi</b>	: H. 1230 M 1814
<b>Malzemesi</b>	: Taş
<b>Hattın Türü</b>	: Celî Sülüs
<b>Başlık</b>	: Düz Kesim Tepelik
<b>Mesleği</b>	:
<b>Kime Ait Olduğu</b>	: Rahime Hatun
<b>Kitabesi</b>	:

El Bâkî	الباقى
Beni davet edicek Hazret-i Hak .....	بنى دعوت ايديجك حضرت حق .....
..... eyleyüp .... hicâbımdan	تهى دوس ..... ايليوب ... حجابمدن
Merhûme ve mağfûra leh Altıkulaç Zâde	مرحومه ومغفوره له التى قولاج زاده
Kerîmesi Rahime Hatun'un ruhuna	كريمه سى رحيمه خاتون روحنه
El Fâtiha 1230 muharrem	الفاطحه ١٢٣٠ محرم

**Form ve Süsleme:** Taş malzemededen yapılmış olup kaideden itibaren iki taraftan “S” kıvrımları yaparak kitabe alanının genişlemesini temin eder. Kitabe alanı omuz hizasında düz bir silme ile daralır. Buradan itibaren köşeler pahlanarak düzlenir ve boyun halkasına ulaşılır. Boyun giderek incelen yapısıyla oldukça zariftir ve üzerinde hafif tümsek bulunan bir tepelik vardır. Tepeliğin altında ise kabartma olarak altı köşeli yıldız motifi bulunmaktadır. İnce ve yuvarlak niş içine yazılmış olan başlığıyla birlikte kitabe altı satırdır ve her satır zeminden kabartma profillerle birbirinden ayrılmıştır.

Ayaktaşı mevcut değildir.



Resim 38

<b>Katalog No</b>	:20
<b>Resim No</b>	:38
<b>Bulunduđu Yer</b>	: Atabey Gazi Camii Haziresi
<b>Tarihi</b>	:
<b>Malzemesi</b>	: Taş
<b>Hattın Türü</b>	: Celî Ta'lik
<b>Başlık</b>	: Dikişli Katibi Kavuk
<b>Mesleđi</b>	:
<b>Kime Ait Olduđu</b>	: Muhammed Bey
<b>Kitabesi</b>	:

Hüvel Bâkî  
 Uçtu cennet bađına çün nev civan  
 Hem enîs oldu âna hurî cinan  
 Merkad-i merhûm.... Emin Altıkulaç  
 Zâdenin ođlu Muhammed Bey  
 Ruhuna fâtiha

هو الباقي  
 اوجدى جنت باغنه جون نو جهان  
 هم انيس اولدى آكا حورى جنان  
 مرقد مرحوم. . امين التى قولاج  
 زاده نك اوغلى محمد بيك  
 روحنه فاتحه

**Form ve Süsleme:** Alttan yukarıya dođru hafif bir şekilde genişleme söz konusudur. Omuz hizasında düz bir pahlanma ile kitabe akanı daralır. Buradan itibaren köşeler iç kavis yaparak kaybolur ve boyun halkasına gelinir. Omuz yukarıya dođru düz bir şekilde yükselir üzerinde dikişli katibi kavuk vardır. Yuvarlak niş içerisine yazılan kitabe başlığından başka birbirinde yatay profillerle ayrılmış dört satır kitabesi bulunmaktadır.

Ayaktaşı mevcut değildir.



Resim 39

<b>Katalog No</b>	:21
<b>Resim No</b>	:39
<b>Bulunduđu Yer</b>	: Atabey Gazi Camii Haziresi
<b>Tarihi</b>	:
<b>Malzemesi</b>	: Taş
<b>Hattın Türü</b>	: Celî Ta'lik
<b>Başlık</b>	: Örfî Kavuk
<b>Mesleđi</b>	:
<b>Kime Ait Olduđu</b>	:
<b>Kitabesi</b>	:

Hüvel Bâkî  
Kastamonu Eşrafından  
Şemsi Zâde  
Abdullah Hilmi  
Hacı .... Bey

هو الباقي  
قسطنونى اشرفندن  
شمسى زاده  
عبدالله حلمى  
حاجى . . بك

**Form ve Süsleme:** Baştaşı taş malzeme ile ve plaka şeklinde yapılmıştır. Tepe kısmında sarık yer almaktadır. Diğer örneklere nazaran küçük olan bu sarık üzerindeki kıvrımlar silindiđi için gerçekliliđini kaybetmiştir. Gövde yüzeyinde altı satır halinde yatay, diğer örneklerde gördüğümüzün aksine kalın profillerle ayrılmış kitabesi bulunmaktadır. Ayrıca gövdede aşağıdan yukarıya doğru bir genişleme söz konusudur.

Ayaktaşı mevcut değildir.



Resim 40



Resim 41



Resim 42

<b>Katalog No</b>	:22
<b>Resim No</b>	:40-41-42
<b>Bulunduğu Yer</b>	: Atabey Gazi Camii Haziresi
<b>Tarihi</b>	: H. 1325 M 1907
<b>Malzemesi</b>	: Mermer
<b>Hattın Türü</b>	: Celî Ta'lik
<b>Başlık</b>	: Gül Demetli Tepelik
<b>Mesleği</b>	:
<b>Kime Ait Olduğu</b>	: Tûtî (Dudu) Aliye Hatun
<b>Kitabesi</b>	:

Hüve'l-Hayyü'l-Bâkî  
Kastamonu mütesellimi el-Hac  
Muhammed Emin Ağa'nın Hafîdesi  
Eşraftan Şemsi Zâde  
Hacı Ahmet Beyin halîlesi  
Tûtî (Dudu ?) Aliye Hanım'ın ruhu  
İçin rızaen lillahi'l-Fâtiha  
13 Rabiul Ahir 1325

هو الحى الباقي  
قسطمونى متسلمي الحاج  
محمد امين اغانك حفيده سى  
واشرافدن شمسى زاده  
حاجى احمد بكك حليله سى  
طوطى عليه خانمك روحى  
ايجون رضاء لله الفاتحه  
١٣ ربيع الآخر ١٣٢٥

**Form ve Süsleme:** Baştaşı mermer malzemeli ve plaka gövdelidir. Gövdenin üzerine yüksek kabartma olarak işlenmiş bir gelin başı şeklinde buket dikkatimizi çekiyor. Burada ortada üç tane çiçek motifi ve etrafında akantus yapraklarından oluşan bir kompozisyon karşımıza çıkmaktadır. Gövdede ise sülüs yazıyla ve diagonal biçimde yazılmış yedi satırdan ibaret olan kitabesi bulunmaktadır. Kitabe başlığı yuvarlak bir niş içine yazılmıştır. Gövdede kaideden itibaren yukarıya doğru genişleme vardır.

Ayaktaşı da baştaşı gibi plaka gövdeli ve mermer malzemelidir. Gövdenin üzerine yüksek kabartma olarak işlenmiş bir gelin başı şeklinde buket motifi vardır. Burada da baştaşında olduğu gibi ortada üç adet çiçek motifi ve etrafında akantus yapraklarından oluşan bir kompozisyon karşımıza çıkmaktadır. Gövdede kadeh içinden yükselen sarmaşık gülü tasviri yer alır. Kompozisyonda ince kıvrık dallar üzerinde, birçok küçük yaprak motifi, iki adet gül ve çok sayıda tomurcuk motifi bulunmaktadır.

Sanduka tipi çizim 17'deki gibidir. Pehle mezar tipindedir.





Resim 43



Resim 44



Resim 45

<b>Katalog No</b>	:23
<b>Resim No</b>	:43-44-45
<b>Bulunduğu Yer</b>	: Atabey Gazi Camii Haziresi
<b>Tarihi</b>	: H. 1311 M. 1893
<b>Malzemesi</b>	: Mermer
<b>Hattın Türü</b>	: Celî Sülüs
<b>Başlık</b>	: Fes
<b>Mesleği</b>	:
<b>Kime Ait Olduğu</b>	: Ahmet Bey
<b>Kitabesi</b>	:

Hüvel Hayyül Bâkî  
Lailahe illallah  
El Melikül Hakkul Mübin  
Muhammed Rasulullah  
Sadigul va'dül Emin  
Şemsi Zâde Hacı  
Ahmet Beyin ruhiçün  
Rızaen lillahil Fâtiha  
1311

هو الحى الباقي  
لا اله الا الله  
الملك الحق المبين  
محمد رسول الله  
صادق الوعد الامين  
شمسى زاده حاجى  
احمد بكك روحيجون  
رضاء الله الفاتحه  
١٣١١

**Form ve Süsleme:** Mermer malzemedden yapılmış olan baştaşı plaka şeklindedir. Diğer şahidelerin aksine bu mezar taşı yukarıya doğru düz bir şekilde yükselir. Baştaşının üzerinde fes vardır ama diğer örneklerde yer alan feslerden daha kaba şeklindedir ve işlemesi yoktur. Yatay profillerle birbirinden ayrılmış olan kitabe dokuz satır olup kitabe başlığı ve son satırı yuvarlak kemerli bir niş içerisine yazılmıştır.

Ayaktaşı kaideden “S” kıvrımlar yaparak çıktıktan sonra genişler ve dik bir şekilde yükselir. Omuz hizasında daralarak üçgen şeklinde son bulur. Ucu ok gibidir. Gövdede bir kupadan çıkan ve dik uzanan ortadaki dalın kenarlarında çok sayıda yaprak ve çiçek motifi vardır. Tepede ise başak motifi vardır. İşlemesi ve sağlamlığı açısından çok iyi durumdadır.

Sanduka yükseltilmiş mezar tipindedir. (Çizim-14) Sandukanın kible yönü hariç diğer tarafları toprak içinde kalmıştır. Kible yönünde yer alan süslemeler belirgindir. Bu bölümde yer alan süslemelerde ortada büyükçe bir güneş motifi, onun her iki tarafında çiçek rozeti ve bu rozetin hemen yanında da hilal ve yıldız motifi vardır. Ayrıca dikdörtgen şeklindeki profilin her dört köşesinden köşelere uygun olarak kendini gösteren güneş motifi mevcuttur.



Resim 46



Resim 47



Resim 48



Resim 49

<b>Katalog No</b>	:24
<b>Resim No</b>	:46-47-48-49
<b>Bulunduğu Yer</b>	: Atabey Gazi Camii Haziresi
<b>Tarihi</b>	: H. 1305 M. 1887
<b>Malzemesi</b>	: Mermer
<b>Hattın Türü</b>	: Celî Sülüs
<b>Başlık</b>	: Örfi Kavuk
<b>Mesleği</b>	:
<b>Kime Ait Olduğu</b>	: Mustafa Bey
<b>Kitabesi</b>	:

Hüvel Bâkî  
 Lailahe illallahü-l Melikü-l Hakkul Mübin  
 Muhammedün Rasulullahi Sadiku'l-va'di'l-Emîn  
 Merhûm el-mağfûr el-muhtâc ilâ  
 Rahmeti'l-Gafûr Sahibü'l-hayrât  
 Kastamonu eşrafından Şeyh Zâde  
 El Hac Mustafa Bey ruhiçün  
 Rızaen lillahi'l-Fâtiha  
 Sene 1305 3 Recep

هو الباقي  
 لا اله الا الله الملك الحق المبين  
 محمد رسول الله صادق الوعد الامين  
 مرحوم المغفور المحتاج الى  
 رحمة الغفور صاحب الخيرات  
 قسطموني اشرافندن شيخ زاده  
 الحاج مصطفى بك روحيجون  
 رضاء لله الفاتحه  
 في 3 رجب سنة 1305

**Form ve Süsleme:** Mermer malzemedden yapılmış olan baştaşı kaideden itibaren iki taraftan “S” kıvrımları yaparak kitabe alanının genişlemesini temin eder. Kitabe alanı omuz hizasında düz bir silme ile daralır. Buradan itibaren köşeler pahlanarak düzlenir ve boyun halkasına ulaşılır. Boyun giderek incelen yapısıyla oldukça zariftir ve üzerinde hatları belli olan örfi kavuk vardır. Boyun kısmında ince ve yuvarlak niş içine yazılmış olan başlığıyla birlikte kitabe sekiz satırdır ve her satır zeminden kabartma profillerle birbirinden ayrılmıştır.

Baştaşıyla aynı malzemedden yapılmış olan ayaktaşı plaka gövdelidir. Alttan yukarıya doğru genişleyen gövde tepede üçgen alınlık şeklinde son bulur. Süsleme olarak gövdede, yaprakları ve çiçekleri bulunan bitkisel motif mevcuttur. İşleniş tekniği ve estetiği açısından çok iyi durumdadır.

Mezar tipi çizim 14'deki gibidir. Kapaklı yükseltilmiş lahit tipindedir. Süsleme olarak silinmeyen tek yönünde profil içerisine ortaya yerleştirilmiş güneş motifi ve etrafında dallarıyla birlikte işlenmiş akantus yaprakları motifi vardır.



Resim 50



Resim 51

Resim 52

<b>Katalog No</b>	:25
<b>Resim No</b>	:50-51-52
<b>Bulunduğu Yer</b>	: Atabey Gazi Camii Haziresi
<b>Tarihi</b>	: H. 1316 M 1889
<b>Malzemesi</b>	: Mermer
<b>Hattın Türü</b>	: Celî Ta'lik
<b>Başlık</b>	: Fes
<b>Mesleği</b>	:
<b>Kime Ait Olduğu</b>	: Ahmet Rıza Bey
<b>Kitabesi</b>	:

Esteîzü Billah  
İnnallahe yağfiruzzunûbe cemian  
İnnehü Hüve'l-Gafûru'r-Rahîm  
Kastamonu eşrafından  
Ve rütbe-i sâlise ashabından  
Şeyh Şemsi Zâde  
Ahmet Rıza Beyin  
Ruhîçün Fâtîha  
Sene 1316 15 Recebü'l-Ferd

استعید بالله  
ان الله یغفر الذنوب حمیعا  
انه هو الغفور الرحیم  
قسطمونی اشرفندن  
ورتبہء ثالثہ اصحابندن  
شیخ شمسی زادہ  
احمد رضا بکک  
روحیجون فاتحہ  
فی ۱۵ رجب الفرد سنہ ۱۳۱۶

**Form ve Süsleme:** : Mermer malzemeden yapılmış olan baştaşı kaideden itibaren yukarı genişleyen kitabe alanı, omuz hizasında düz bir silme ile daralır ve köşeler pahlanarak düzlenir sonrada boyun halkasına ulaşılır. İncelen yapısıyla oldukça zarif olan boynun üzerinde fes vardır. Kitabe dokuz satırdır ve her satır zeminden kabartma profillerle birbirinden ayrılmıştır.

Baştaşı gibi mermer malzemeden ve plaka formda yapılmış olan ayaktaşının, aşağıdan yukarıya doğru genişleye gövdesi tepede sivri kemer şeklinde son bulur. Alınlık kısmında akantus yaprakları motifi, gövdede ise ucu batıya doğru hafif eğilmiş halde duran ve kaideden yukarıya doğru yükselen servi ağacı motifi vardır.

Mezar tipi itibariyle çizim 14'deki gibidir. Herhangi bir süslemesi yoktur.



Resim 53



Resim 54

<b>Katalog No</b>	:26
<b>Resim No</b>	: 53-54
<b>Bulunduđu Yer</b>	: Atabey Gazi Camii Haziresi
<b>Tarihi</b>	: H. 1318 M1890
<b>Malzemesi</b>	: Taş
<b>Hattın Türü</b>	: Celî Ta'lik
<b>Başlık</b>	: Yarım Daire Alınlık
<b>Mesleđi</b>	:
<b>Kime Ait Olduđu</b>	: Faika Hanım
<b>Kitabesi</b>	:

Hüvel Bâkî  
Şeyh Şemsi Zâde Rıza  
Beyin Kerîmesi Fâika  
Hanım ruhiçün rızaen  
Lillahi'l-Fâtiha  
1318

یا هو  
شیخ شمسی زاده رضا  
بک کریمه سی فائقه  
خانم روحیون رضا  
الله الفاتحه  
فی ر ۱۳۱۸

**Form ve Süsleme:** Taş malzemeden yapılmış olan baştaşı plaka gövdelidir ve alttan yukarıya doğru genişleyen bir yapısı vardır. Omuz hizasında yarım daire şeklinde daralarak alınlık kısmına geçiş sağlanmıştır. Alınlık kısmı da yuvarlak kemer şeklindedir. Gövdede üç satırdan ibaret ve diagonal şekilde yazılmış kitabesi vardır. Satır zeminden çıkıntılı profillerle birbirinden ayrılmıştır. Omuz hizasında, kitabenin başlığının yanlarında hilal ve yıldız motifini andıran çiçek vardır. Alınlık kısmında ise ortada güneş ve etrafında yıldızlar stilize edilmiştir.

Ayaktaşı kırılmış tahrip olmuştur.

Pehle mezar tipinde yapılmıştır. (Çizim-17)





Resim 55



Resim 56

<b>Katalog No</b>	:27
<b>Resim No</b>	:55-56
<b>Bulunduğu Yer</b>	: Atabey Gazi Camii Haziresi
<b>Tarihi</b>	: H. 1311 M. 1893
<b>Malzemesi</b>	: Taş
<b>Hattın Türü</b>	: Celî Ta'lik
<b>Başlık</b>	: Fes
<b>Mesleği</b>	:
<b>Kime Ait Olduğu</b>	: Hıfziye Hanım
<b>Kitabesi</b>	:

1311

Zair bunu gör ve itibar et  
 Bu medfen-i dayyık-ı ihtifâda  
 Bak var mı imiş eser-i bekâdan  
 Rîşte şu gezerki fenâda  
 Kastamonu eşrafından Şemsi Zâde  
 Rıza Beyin Kerîmesi Hıfziye  
 Hanım ruhuna Fâtîha

۱۳۱۱

زائر بونی کورده اعتبار ایت  
 بو مدفن ضیق اختفاده  
 باق وارمی ایمش اثر بقادن  
 ریشته شوکذرکه فناده  
 قسطنونى اشرفندن شمسی زاده  
 رضا بک کریمه سی حفطیه  
 خانم روحنه فاتحه

**Form ve Süsleme:** Taş malzemeden yapılmış olan baştaşı kaideden itibaren yukarıya doğru genişler. Omuz hizasında düz bir silme ile daralır ve köşeler pahlanarak düzlenir. Oldukça kalın yapılmış olan boynun üstünde takke vardır. Altı satırdan ibaret olan kitabe metni yatay profillerle ayrılmış ve kitabe başlığı da yuvarlak kemerli bir niş içerisine yazılmıştır.

Ayaktaşı da aynı malzemeden yapılmış ve aynı formdadır. Herhandi bir süslemesi yoktur. Baştaşından farklı olarak bunun tepesi üçgen alınlık şeklindedir.

Pehle mezar tipinde yapılmıştır. Süslemesi yoktur. (Çizim-17)



Resim 57



Resim 58



Resim 59

<b>Katalog No</b>	:28
<b>Resim No</b>	:57-58-59
<b>Bulunduğu Yer</b>	: Atabey Gazi Camii Haziresi
<b>Tarihi</b>	: H. 1311 M. 1893
<b>Malzemesi</b>	: Taş
<b>Hattın Türü</b>	: Celî Ta'lik
<b>Başlık</b>	: Fes
<b>Mesleği</b>	:
<b>Kime Ait Olduğu</b>	: Hacı Abdi Bey
<b>Kitabesi</b>	:

Sene 1311 29 Recep  
Zevkinde sefasında bekâ yok bu cihanın  
Aldanma sakın lezzet ü ârâyîşe zair  
Takip ediyor kâffe-i zî ruh bütün mevt  
Der pençe teshîr edecektir seni âhir  
Kastamonu eşrafından ve hânedânından  
Şemsi Zâde Hacı Abdi Beyin  
Ruhuna Fâtiha

فی ۲۹ رجب سنه ۱۳۱۱  
ذوقنده صفاسنده بقا یوق بو جهانک  
الدانمه ساقین لذت وارایشه زائر  
تعقیب ایدیور کافهء ذی روح بتون موت  
در بنجه تسخیر ایده جکدر سنی اخر  
قسطمونی اشراف و خاندانندن  
شمسی زاده حاجی عبدی بکک  
روحنه فاتحه

**Form ve Süsleme:** Taş malzemeden ve plaka şeklinde yapılmış olan baştaşu yukarı doğru genişleyerek yükselir ve omuz hizasında düz pahlanmalarla kitabe alanı daralır, köşeler yapmadan boyun halkasına ulaşılır. Kısa tutulmuş olan boynun üstünde başlık oturtulmuştur. Yedi satırdan müteşekkil olan kitabesinin her satırı diagonal biçimde yazılmıştır ve zeminden çıkıntılı yatay profillerle ayrılmıştır.

Baştaşu gibi kaideden itibaren genişleyerek yükselen ayaktaşu omuz hizasında daralarak üçgen şeklinde son bulur. Gövdede, ortada yükselen ve etrafında lale motifleri bulunan bitkisel süsleme vardır.

Sanduka form itibariyle Çizim 14'deki gibidir. Süslemesizdir.



Resim 60



Resim 61

Resim 62

<b>Katalog No</b>	:29
<b>Resim No</b>	:60-61-62
<b>Bulunduğu Yer</b>	: Atabey Gazi Camii Haziresi
<b>Tarihi</b>	: H. 1309 M. 1891
<b>Malzemesi</b>	: Taş
<b>Hattın Türü</b>	: Celî Ta'lik
<b>Başlık</b>	: Gül Demetli Tepelik
<b>Mesleği</b>	:
<b>Kime Ait Olduğu</b>	: Şemsi zâde İbrahim Beyin Halilesi Tevfika Hanım
<b>Kitabesi</b>	:

Hüvel Bâkî  
 Bu cihanda bulmadım hiç rahatı  
 İhtiyar ettim ânınçün rihleti  
 Zevkini değmez cihanın mihneti  
 Akli olan şems olsun gayreti  
 Şemsi zâde İbrahim Beyin  
 Halilesi Tevfika Hanım'ın  
 Ruhuna rızâen lillahi'l-Fâtiha  
 Sene 1309 Zilkade 6 Çarşamba

هو الباقي  
 بو جهانده بولدم هيچ راحتى  
 اختيار ايتدم آنكجون رحلتى  
 ذوقنى دكمز جهانك محنتى  
 عقلى اولان شمس اولسون غيرتى  
 شمسى زاده ابراهيم بكك  
 حليله سى توفيقه خانمك  
 روحنه رضاء الله الفاتحه  
 سنه ۱۳۰۹ ذى القعدة ۶ چهارشنبه

**Form ve Süsleme:** Taş malzemeden yapılmış olan baştaşı kaideden dik olarak çıktıktan sonra, yukarıya doğru açılım yapar ve kitabe alanının genişlemesini temin eder. Omuz hizasına gelindiğinde kenarların çizgisi yukarı doğru “S” şeklinde hareket yaparak yükselen profil haline gelir ve buradan üçgen bir alınlık oluşur. Profilin üzerinden üstten bir demetten çıkıp gelen akantus yaprakları, çiçek benzeri süslemeler bulunur. Bahsedilen demetten yukarıya doğru üç adet gül ve akantus yaprakları çıkar ki bu yapraklar omuzdaki yapraklarla uçlardan birleşir. Dokuz satırdan müteşekkil kitabesinin her satırının arasından düzgün profiller geçirilmiştir.

Baştaşı gibi aynı formda ve aynı malzemeden yapılmış olan ayaktaşının tek farkı gövde kısmındaki süslemeleridir. Baştaşının gövdesindeki kitabenin yerine bunda, iki tarafı kulplu bir vazodan çıkan ve yukarıya doğru “S” şeklinde iki yana uzanan üzüm dalları ve yapraklarıdır. Dalların ucunda üç adet üzüm salkımı vardır.



Resim 63



Resim 64



Resim 65



Resim 66



Resim 67

<b>Katalog No</b>	:30
<b>Resim No</b>	:63-64-65-66-67
<b>Bulunduğu Yer</b>	: Atabey Gazi Camii Haziresi
<b>Tarihi</b>	: H. 1313 M 1895
<b>Malzemesi</b>	: Mermer
<b>Hattın Türü</b>	: Celî Ta'lik
<b>Başlık</b>	: Fes
<b>Mesleği</b>	:
<b>Kime Ait Olduğu</b>	: Ömer Bey Efendi
<b>Kitabesi</b>	:

Hüvel Bâkî

Ya nefsu la tagnetî min zelletin azumet  
 İnnel kebaira fi'l-gufrani ke'l-lememi  
 Lealle rahmete Rabbî hîne yuksimuha  
 Te'tî alâ hasebi'l-isyani fi'l-kasemi  
 Eşraf-ı memleketten Şeyh Şemsi Zâde  
 Merhûm ve mağfûrun leh Ömer Bey  
 Efendinin Ruhiçun Fâtiha  
 Sene 1313 Rabiul Ahir 4 Pazartesi

هو الباقي  
 يا نفس لا تقنطى من زلة عظمت  
 ان الكبائر فى الغفران كاللحم  
 لعل رحمة ربي حين يقسمها  
 تأتى على حسب العصيان فى القسم  
 اشرف مملكتدن شيخ شمسى زاده  
 مرحوم ومغفور له عمر بك  
 افنديك روحجون فاتحه  
 سنه ١٣١٣ ربيع الآخر ٤ بازرستى

**Form ve Süsleme:** Mermer malzemedden yapılmıştır. Yukarıya doğru

genişler ve kitabe alanının açılmasını sağlar. Genişlemeden sonra kitabe alanı dik olarak yükselir ve omuz hizasında düz pahlanmalarla kitabe alanının daralması temin edilmiştir. Köşecikler yerlerini küçük silmelerle yerlerini boyun halkasına bırakırlar. Buradan itibaren boynun silindirli yapısı başlar ve boynun üstünde tekke vardır. Dokuz satırdan müteşekkil kitabesinin başlığı yuvarlak niş içerisine yazılmıştır. Burada da satır araları zeminden çıkıntılı profillerle ayrılmıştır.

Baştaşı gibi alttan yukarıya doğru genişleyerek yükselir ve alınlık kısmından sivri kemer şeklinde son bulur. Alnında tam ortadan iki tarafa yayılan akantus yaprakları motifi bulunmaktadır. Gövde de ise ayaklı kupa içinden salınarak yükselen ve etrafında goncalar, gül benzeri çiçekler bulunur.

Sanduka form itibariyle çizim 14'deki gibi kapaklı yükseltilmiş lahit olarak yapılmıştır. İki tarafı toprak içindedir ancak diğer kısımlarda süslemesi mevcuttur. Doğu yönünde profil içinde hatları çok güzel işlenmiş olan çiçek rozeti vardır. Kuzey yönünde ise yine profil içerisinde ortada güneş ve etrafında akantus yaprakları motifi işlenmiştir.





Resim 68



Resim 69

<b>Katalog No</b>	:31
<b>Resim No</b>	:68-69
<b>Bulunduđu Yer</b>	: Atabey Gazi Camii Haziresi
<b>Tarihi</b>	: H. 1325 M. 1907
<b>Malzemesi</b>	: Taş
<b>Hattın Türü</b>	: Celî Ta'lik
<b>Başlık</b>	: Sivri Üçgen Alınlık
<b>Mesleđi</b>	:
<b>Kime Ait Olduđu</b>	: Rukiye Hanım
<b>Kitabesi</b>	:

Atabey Şeyhi Şeyh Şemsi Zâde  
Reşadettü Şeyh Hafız Ahmet  
Ziyaeddin Efendinin Kerîme-i  
Muhteremesi Rukiye Hanım Ruhiçün  
Fâtîha sene 1325 Muharrem

آتابك شیخی شیخ شمسی زاده  
رشادتلو شیخ حافظ احمد  
ضیاءالدین افندیك کریمهء  
محترمه سی رقیه خانم روحیجون  
فاتحه سنه ۱۳۲۵ محرم

**Form ve Süsleme:** Taş malzemededen yapılmış olan baştaşı yukarıya doğru hafif genişleyerek yükselir ve omuz hizasından itibaren üçgen şeklinde son bulur. Tam alınlık kısmında kabartma olarak, gül bezek motifi bulunmaktadır.

Gövdede ise beş satırdan oluşan kitabesi vardır ve her satır arası yatay profillerle ayrılmıştır.

Ayaktaşı baştaşıyla aynı formdadır ancak hiçbir süsleme bulunmamaktadır.



Resim 70



Resim 71



Resim 72



Resim 73

<b>Katalog No</b>	:32
<b>Resim No</b>	:70-71-72-73
<b>Bulunduğu Yer</b>	: Atabey Gazi Camii Haziresi
<b>Tarihi</b>	: H. 1308 M. 1890
<b>Malzemesi</b>	: Mermer
<b>Hattın Türü</b>	: Celî Ta'lik
<b>Başlık</b>	: Güneş Simgeli Tepelik
<b>Mesleği</b>	:
<b>Kime Ait Olduğu</b>	: Feride Hanım
<b>Kitabesi</b>	:

Ah mine'l-mevt  
 Görüp bu ruy-i ecel halime devran ağlar  
 Ben nasıl ağlamayım derdime derman ağlar  
 Ben ki hasta-i hicranı görünce elbet  
 Derdime cümle tabîbân ile Lokman ağlar  
 Reng-i ruhsârımı soldurdu benim câm-ı ecel  
 Bana bu hali perişan ile hicran ağlar  
 Meskenim hak-i siyah içre nihan etti felek  
 Beni bu mesken-i hakîde gören kan ağlar  
 Şeyh Zâde Muhammed Beyin Halilesi  
 Feride Hanım'ın  
 Ruhuna Fâtîha  
 1308 Şevval 7 Salı günü

أه من الموت  
 كوروب بو روى اجل حالمة دوران اغلر  
 بن ناصل آغلاميم درديمه درمان اغلر  
 بن كى خستهء هجرانى كورنجه البت  
 درديمه جمله طبيبان ايله لقمان اغلر  
 رنك رخساريمى صولديردى بنم جام اجل  
 بكا بو حال بریشان ايله هجران اغلر  
 مسكنم خاك سياه اجره نهان ايندى فلك  
 بني بو مسكن خاكیده كورن قان اغلر  
 شيخ زاده محمد بك خلیله سی فریده خانمك  
 روحنه فاتحه  
 ۱۳۰۸ (۱۸۹۰) شوال ۷ صالی كونی

**Form ve Süsleme:** Plaka şeklinde gövdeye sahip olan baştaşı mermer malzemedden yapılmıştır. Gövdenin tepesi rozet şeklinde yapılmış olup, rozetin ortasına da bir çiçek motifi yerleştirilmiştir. Rozetin iki yanında birer adet akantus yaprağı ve bu yaprakların altında da bir tane çiçek motifi bulunmaktadır. Gövdenin alt kısmı ise bombeli olarak yapılmış olup satır araları belirgin profillerle ayrılmış ve çevresi taşın şekline göre çerçeve içine alınmış kitabe 11 satırdan ibarettir.

Baştaşı gibi plaka şeklinde gövdeye sahip olan ayaktaşı mermer malzemedden yapılmıştır. Gövdenin tepesi rozet şeklinde yapılmış olup, rozetin ortasına da bir çiçek motifi yerleştirilmiştir. Rozetin iki yanında birer adet akantus yaprağı bulunmaktadır. Gövdenin alt kısmı ise bombeli olarak yapılmış yüzeyi ise bir vazo içinden yükselen çiçek motifiyle süslenmiştir. Süslemesi ve durumu gayet iyi olan bu şahide haziredeki en güzel taşlardan birisidir.



Kapaklı yükseltilmiş lahit tipinde olan sanduka, dođu yönü hariç tüm yönleriyle toprađa gömülmüş durumdadır. Dođu yönünde süsleme olarak ortadaki çiçek rozetiyle birlikte onu aydınlatan arkadaki güneş motifi mevcuttur.



Resim 74



Resim 75



Resim 76

<b>Katalog No</b>	:33
<b>Resim No</b>	:74-75-76
<b>Bulunduğu Yer</b>	: Atabey Gazi Camii Haziresi
<b>Tarihi</b>	: H. 1309 M 1897
<b>Malzemesi</b>	: Mermer
<b>Hattın Türü</b>	: Celî Ta'lik
<b>Başlık</b>	: Üstüvane
<b>Mesleği</b>	:
<b>Kime Ait Olduğu</b>	: Muhammed Bey
<b>Kitabesi</b>	:

Hüvel Bâkî  
 La tagnetû min rahmetillah  
 İnnallahe yağfiru'z-zunûbe cemian  
 İnehü Hüve'l-Gafûru'r-Rahîm  
 El-merhûm el-mağfûr el-muhtac  
 İlâ rahmeti Meliki'l-Gafûr  
 Kastamonu Eşrafi ve Meslisi  
 İdaresi azasından ve rutbe-i  
 Sâlise ashabından Şemsi Zâde  
 Muhammed Bey Efendinin ruhuna  
 Fâtiha sene 1309 Safer'in ilk günü

هو الباقي  
 لا تقنطوا من رحمة الله  
 ان الله يغفر الذنوب جميعا  
 انه هو الغفور الرحيم  
 المرحوم المغفور المحتاج  
 الى رحمة ملك الغفور  
 قسطنطيني اشرف ومجلسي  
 اداره سى اعضاسندن ورتبه  
 ثالثه اصحابندن شمسي زاده  
 محمد بك افنديك روحنه فاتحه  
 فى غره صفر سنه ١٣٠٩

**Form ve Süsleme:** Mermer malzemeli silindirik gövdeli baştaşı mermer kapaklı sandukanın üzerine yerleştirilmiştir. Gövde aşağıdan yukarıya doğru genişlemektedir. Taşın tepesinde hafif bir tümsek söz konusudur. Baştaşının batıya bakan cephesinde on bir satırlık kitabe bulunmaktadır. Satırlar düz, alt alta paralel ve zeminden çıkıntı yapan profillerle ayrılmıştır. Yazı alçak kabartma halindedir. Taşın alt kısmı akatus yapraklarıyla çevrilmiştir. Üstü ise kitabenin bittiği yerden yuvarlak kemer içine alınmış ve bunun üzeride akatus yapraklarıyla taçlandırılmıştır.

Ayaktaşı da baştaşıyla aynı malzeme ve form da yapılmıştır. Bunun tepesinde de hafif tümsek mevcuttur. Bu taşın alt kısmı da akatus yapraklarıyla çevrilmiştir. Ancak bu taşta diğerinden farklı olarak baştaşı kitabesinin olduğu bölümde, aşağıdan yukarıya birbirine sarmaşık halde uzanan çiçek motifinin bulunmasıdır. Çiçeğin dallarının uçlarında yapraklar ve tomurcuk halde güller bulunmaktadır. Sanduka form itibarıyla çizim 14'deki pehle mezar tipindedir. Süslemesizdir.





Resim 79



Resim 78



Resim 77



Resim 80



Resim 81

<b>Katalog No</b>	:34
<b>Resim No</b>	:77-78-79-80-81
<b>Bulunduğu Yer</b>	: Atabey Gazi Camii Haziresi
<b>Tarihi</b>	: H. 1305 M. 1887
<b>Malzemesi</b>	: Mermer
<b>Hattın Türü</b>	: Celî Sülüs
<b>Başlık</b>	: Ok uçlu Oval Alınlık
<b>Mesleği</b>	:
<b>Kime Ait Olduğu</b>	: Saadet Hanım
<b>Kitabesi</b>	:

Hüvel Bâkî  
 Sığındım bâb-ı lütf-ı Zü'l-atâyâ  
 Veda ettim bu dehr-i bî bekâyâ  
 Görüp nur-ı tecellî sıfâtın  
 Fedâ kıldım tenim vasl-ı Hüdâ'ya  
 Beni seyr-i cemalinde İlahî  
 Refik eyle şefim Mustafa'ya  
 Şemsi Zâde Mustafa Bey  
 Zevcesi merhûme Saadet Hanım ruhuna  
 Fâtiha Sene 1305 Cemaziyel Ahir

هو الباقي  
 صبغندم باب لطف ذو العطايه  
 وداع ايتدم بو دهر بي بقايه  
 كوروب نور تجلى صفاتك  
 فدا قيلدم تنم وصل خدايه  
 بنى سير جمالكدده الهى  
 رفيق ايله شفيعم مصطفىايه  
 شمسى زاده حاجى مصطفى بك  
 زوجه سى مرحومه سعادت خانم روحنه  
 فاتحه سنه ١٣٠٥ جمادى الآخر

**Form ve Süsleme:** Mermer malzemedeki plaka gövdeli olarak yapılmış olan baştaşı aşağıdan yukarıya doğru genişleyen bir yapıya sahiptir. Alınlık kısmı her iki taraftan “S” şeklinde kıvrım yaparak ortada birleşir ve küçük üçgen olarak son bulur. Süsleme olarak sadece alınlık kısmında akantus yaprakları motifleri vardır. Bu yapraklar kıvrıma uygun şekilde uzanır ve ortadan çıkan yaprakla birleşerek sona erer. Gövdede yer alan dokuz satırlık kitabe diagonal olarak yazılmış ve her satır yatay profillerle birbirinden ayrılmıştır. Kitabe başlığı ise yuvarlak kemer şeklinde bir niş içerisinde yer almaktadır. Hazirede eni sabit olan mezar taşlarından bir tanesidir.

Baştaşı kaideden “S” kıvrımları yaparak çıkar aynı genişlikte yükselir ve omuz hizasında aynı kıvrımları yaparak uç noktada birleşir. Ok gibidir. Gövdede stilize edilmiş motifler mevcuttur.

Kapaklı yükseltilmiş lahit(Çizim-14) tipinde olan bu sandukanın doğu yönünde geniş akantur yaprakları motifleri ve kuzey yönünde ortadan iki tarafa salınan üzüm salkımı motifleri vardır. Diğer yönlerdeki süslemeler silinmiştir.



Resim 82



Resim 83

<b>Katalog No</b>	:35
<b>Resim No</b>	:82-83
<b>Bulunduğu Yer</b>	: Atabey Gazi Camii Haziresi
<b>Tarihi</b>	: H. 1345 M 1926
<b>Malzemesi</b>	: Taş
<b>Hattın Türü</b>	: Celî Ta'lik
<b>Başlık</b>	: Yarım Daire Alınlık
<b>Mesleği</b>	:
<b>Kime Ait Olduğu</b>	: Hatice Hanım
<b>Kitabesi</b>	:

Hüve Hayyül Bâkî  
Şeyh Şemsi Zâde Hacı Mustafa  
Beyin Kerîmesi Şeyh Ahmet Ziyâeddin  
Beyin Kayınvalidesi merhûme  
Ve mağfûretun lehâ Hatice Hanım'ın  
Ruh-ı şerifesîçün lillahi'l-Fâtîha  
Sene 1345 15 Ağustos

هو الباقي  
شيخ شمسي زاده مصطفى  
بكك كريمه سي شيخ احمد افنديك  
قايين والده سي مرحومه  
ومغفورة لها خديجه خانمك  
روح شريفه سيجون لله الفاتحة  
سنة ١٣٤٥ ، ١٥ اغستوس

**Form ve Süsleme:** Taş malzemedden yapılmıştır. Aşağıdan yukarı doğru dik bir şekilde yükselir ve alınlık kısmından yuvarlak kemerle son bulur. Yedi satırlık kitabesinden başka gövdede herhangi bir motif bulunmamaktadır. Yazılar diagonal şekilde ve zeminden kabartmalı olarak yazılmıştır.

Aynı malzemedden yapılmış olan ayaktaşında süslemeye rastlanamadı.



Resim 84



Resim 85

<b>Katalog No</b>	:36
<b>Resim No</b>	:84-85
<b>Bulunduğu Yer</b>	: Atabey Gazi Camii Haziresi
<b>Tarihi</b>	: H. 1185 M. 1771
<b>Malzemesi</b>	: Mermer
<b>Hattın Türü</b>	: Celî Ta'lik
<b>Başlık</b>	: Örfî Kavuk
<b>Mesleği</b>	:
<b>Kime Ait Olduğu</b>	: Şeyh Mustafa el-Müftî
<b>Kitabesi</b>	:

Yâ vâkıfen .....  
 Bi'l-emsî küntü misleke ..... Misli  
 Fein kunte lâ terdî metâ'l-mevtü  
 fa'melenne  
 Bienneke lâ tebkâ ilâ âhiri'd-dehri  
 Tüvüffiye'ş-Şeyh Mustafa el-Müftî  
 Fî leyleti'l-Berâti senete hamsin ve  
 semânîne ve mie ve elf  
 1185

يا واقفا.....  
 بالأمس كنت مثلك .... مثلى  
 فان كنت لاتدرى متى الموت فاعملن  
 بانك لاتبقى الى اخر الدهر  
 توفى الشيخ مصطفى المفتى  
 فى ليلة البراءة سنة خمس وثمانين ومايه والـف  
 ١١٨٥

**Form ve Süsleme:** Mermer malzemededen yapılmış olan baştaşı yukarı doğru çok hafif şekilde daralma söz konusudur. Omuz hizasında ise düz pahlanmalarla kitabe alanı daralır. Buradan itibaren köşeler iç kavis yaparak kaybolurlar ve ardından boyun halkası daralır. Daha sonra da boynun incelen silindirik yapısı başlar. Buranın üzerine örfî kavuk oturtulmuştur. Gövdede altı satırlık kitabe vardır. Çok düzgün bir şekilde yazılan bu satırların arasını zeminden çıkıntılı parofiller ayırmıştır. Profillerle ayrılan her satır, panolar halinde görülen yüzeyler kabartılmıştır.

Plaka gövdeli ve mermer malzemededen yapılmış olan ayaktaşının tepesi sivri kemerlidir. Gövdesinde ise süsleme bulunmamaktadır.



Resim 86



Resim 87

<b>Katalog No</b>	:37
<b>Resim No</b>	:86-87
<b>Bulunduğu Yer</b>	: Ferhat Paşa Camii Haziresi
<b>Tarihi</b>	: H. 1266 M. 1849
<b>Malzemesi</b>	: Taş
<b>Hattın Türü</b>	: Celî Ta'lik
<b>Başlık</b>	: Düz Tepelik
<b>Mesleği</b>	:
<b>Kime Ait Olduğu</b>	: Reşide Hanım
<b>Kitabesi</b>	:

Hüve'l-Hallâku'l-Bâkî  
Ney reh-i gülistan üstüne badî ecel  
...rüp gonca gülü handânını kıl gazel  
... cânın ... efkânını ifnâ eyleyüp  
..... sana ukbâya gel  
Merkad-i merhûme Altıkulaç Zâde es-  
Seyyid Hüseyin  
Bey kerîmesi Reşide Hanım ruhuna  
Fâtiha  
Sene 1266

هو الخلاق الباقي  
نى ره كلىستان اوستونه بادی اجل  
. . روب غنجه کلی خنداننى قیل قزل  
. . جانن . . افقانى افنا ایلیوب  
..... سکا عقبایا کل  
مرقد مرحومه التی قولاج زاده السید حسین  
بيک کریمه سی رشیده خانم روحنه فاتحه  
سنه ۱۲۶۶

**Form ve Süsleme:** Taş malzemedden yapılmış olan baştaşının yan kısımları daha ince iken orta kısım daha kalındır. Yukarıya doğru genişleyerek yükselen gövde omuz hizasında düz pahlanmalarla kitabe alanı daralır ve iç kavis yaparak boyun kısmına ulaşır. Taşın üzerinde kalpak şeklinde bir başlık mevcuttur. Kalpağın üst kısmı geniş fakat altı hemen hemen boyun genişliğiyle aynıdır. Gövdenin yüzeyinde sekiz satırlık kitabe vardır ve her satırı yatay profillerle ayrılmıştır. Burada da profillerle ayrılan her satır, panolar halinde görülen yüzeyler kabartılmıştır.

Ayaktaşının tarihi değeri yoktur.





Resim 88



Resim 89



Resim 90

<b>Katalog No</b>	:38
<b>Resim No</b>	:88-89-90
<b>Bulunduđu Yer</b>	: Ferhat Pařa Camii Haziresi
<b>Malzemesi</b>	: Tař
<b>Hattın Türü</b>	: Okunamıyor
<b>Bařlık</b>	: Örfi Kavuk
<b>Mesleđi</b>	:
<b>Kime Ait Olduđu</b>	:
<b>Kitabesi</b>	:

**Form ve Süsleme:** Tař malzemededen yapılmıř olan baştařından belirgin halde sadece örfi kavuk kalmıřtır. Harap haldedir.

Bařtařı ve ayaktařı harap halde olan bu sanduka, kapaklı yükseltilmiř lahit tipinde yapılmıřtır. (Çizim- 14) Süsleme olarak dođu yönünde baklava dilimi motifi kible yönünde ise oval biçimde duran güneř ve etrafında daire içinde yıldız motifi stilize edilmiřtir.



Resim 91

<b>Katalog No</b>	:39
<b>Resim No</b>	:91
<b>Bulunduđu Yer</b>	: Ferhat Pařa Camii Haziresi
<b>Tarihi</b>	: H. 1310 M. 1892
<b>Malzemesi</b>	: Tař
<b>Hattın Türü</b>	: Celî Ta'lik
<b>Başlık</b>	: Fes
<b>Mesleđi</b>	:
<b>Kime Ait Olduđu</b>	: Ahmet Hamdi Efendi
<b>Kitabesi</b>	:

Hüve'l-Hayyü'l-Bâkî  
 Lâ Tagnetû min Rahmeti'llâh  
 İnnallâhe yađfıru'z-zünûbe cemîan  
 İnehû Hüve'l-Gafûru'r-Rahîm  
 Hâzâ merkadü merhûm ve mađfûrun leh  
 Kastamonu eşrâf ve hânedânından  
 Mütekâidîn-i Mülkiye'den  
 Şem'î Zâde el-Hâc Ahmed Hamdi  
 Efendi'nin ruhuna rızâen  
 lillâhi'l-Fâtiha  
 4 Şaban Sene 1310

هو الحى الباقي  
 لا تقنطوا من رحمة الله  
 ان الله لا يغفر الذنوب جميعا  
 انه هو الغفور الرحيم  
 هذا مرقد مرحوم ومغفور له  
 قسطنونى اشرف وخاندانندن  
 ومتقاعدين ملكيه دن  
 شمعى زاده الحاج احمد حمدى  
 افندينك روحنه رضاء  
 لله الفاتحه  
 ٤ شعبان سنه ١٣١٠

**Form ve Süsleme:** : Alttan yukarıya doğru dik olarak yükselen ve omuz hizasında düz pahlanmalarla daralan bir yapıya sahiptir. Buradan itibaren köşeler üstten kavislenerek kaybolurlar ve boynun silindirik yapısına geçiş sağlanır. Boynun üstünde ise başlık bulunmaktadır. Gövdede sekiz satırdan oluşan kitabe bulunmaktadır. Yazılar diagonal biçimde yazılmış ve satırlar birbirinden yatay profillerle ayrılmıştır. Kitabe başlığı yuvarlak kemerli niş içerisine yerleştirilmiş sonunda bulunan tarih satırı da yayvan bir kap içerisinde gibidir.

Ayaktaşı yoktur.



Resim 92

<b>Katalog No</b>	:40
<b>Resim No</b>	:92
<b>Bulunduğu Yer</b>	: Ferhat Paşa Camii Haziresi
<b>Tarihi</b>	: H. 1288 M. 1871
<b>Malzemesi</b>	: Taş
<b>Hattın Türü</b>	: Celî Ta'lik
<b>Başlık</b>	: Akantus (kenger) Tepelik
<b>Mesleği</b>	:
<b>Kime Ait Olduğu</b>	: Emine Hanım
<b>Kitabesi</b>	:

Hüve'l-Bâkî

Gel efendim nazar eyle mezarımın taşına  
 Âkıl isen gâfil olma aklını al başına  
 Salınıp gezer iken bak ne geldi başıma  
 Akıbet ten turâb oldu taş dikildi başıma  
 Şem'î Zâde Hamdi Efendi Zevce  
 Ve Şerif Zâde Kerîmesi Emine  
 Hanım ruhuna Fâtîha  
 Fî 3 Safer Sene 1288

هو الباقي  
 كل افندم نظر ايله مزاريمك طاشنه  
 عاقيل ايبيسك غافل اولمه عقلكي ال باشكه  
 صالنوب كزار ايكن بق نه كلدى باشمه  
 عاقبت تن تراب اولدى طاش ديكلدى باشمه  
 شمعى زاده حمدى افندى زوجه  
 وشريف زاده كريمه سى امينه  
 خانم روحنه فاتحه  
 فى ٣ ص سنه ١٢٨٨

**Form ve Süsleme:** Kaideden itibaren yukarı doğru genişleyerek yükselir.

Omuz hizasından itibaren yuvarlak kemer şeklinde son bulur. Alınlık kısmında akantus yaprakları motifi bulunmaktadır. Yuvarlak kemere bu yaprak motiflerinin dilimleri şekil vermiştir. Taş malzemedен plaka gövdeli olarak yapılmıştır.

Gövdede yedi satır kitabe bulunmaktadır. Kitabe zeminden çıkıntılı profillerle ayrılmış olup diagonal şekilde yazılmıştır. Kitabe başlığı da yuvarlak kemerli niş içerisine yazılmıştır.

Ayaktaşı yoktur.



Resim 93

<b>Katalog No</b>	:41
<b>Resim No</b>	:93
<b>Bulunduđu Yer</b>	: Ferhat Pařa Camii Haziresi
<b>Tarihi</b>	:
<b>Malzemesi</b>	: Mermer
<b>Hattın Türü</b>	:
<b>Başlık</b>	: Sivri Üçgen Alınlık
<b>Mesleđi</b>	:
<b>Kime Ait Olduđu</b>	:
<b>Kitabesi</b>	:

**Form ve Süsleme:** Mermer malzemedен yapılmıř olan ayaktařı alttan yukarıya dođru hafifçe genişleyerek yükselir. Alınlık kısmı üçgen řeklinde son bulur. Gövdeyi, kaideden yukarı dođru yükselen hurma ağacı tasviri doldurur. Hurma ağacı tasvirinin en altında iki adet hurma salkımı, bunların üstünde ise dalları ve yaprakları vardır.

Baştařı harap haldedir.





Resim 94

<b>Katalog No</b>	:42
<b>Resim No</b>	:94
<b>Bulunduğu Yer</b>	: Ferhat Paşa Camii Haziresi
<b>Tarihi</b>	: H. 1303 M. 1883
<b>Malzemesi</b>	: Taş
<b>Hattın Türü</b>	: Celî Ta'lik
<b>Başlık</b>	: Oval Üçgen Alınlık
<b>Mesleği</b>	:
<b>Kime Ait Olduğu</b>	: Hûriye Kadın
<b>Kitabesi</b>	:

Sene 1303

İlâhî cürmümü affet

Yüzüm karasına bakma

Senin dergahına geldim

Muhammed aşkına yakma

İdris Zâde Ahmed Ağa'nın halîlesi

Hûriye Kadın'ın ruhuna

rızâen lillahi'l-Fâtiha

سنه ۱۳۰۳

الهی جورمی عف ایت

یوزیم قاره سنه بقمه

سنک درکاهکه کلدیم

محمد عشقنه یقمه

ادریس زاده احمد اغانک حلیله سی

حوریه قادینک روحنه

رضاء الله تعالی فاتحه

**Form ve Süsleme:** Kaideden “S” şeklinde kıvrımlar yaparak çıkar ve kitabe alanı hafif genişleyerek yükselir. Alınlık kısmından yuvarlak kemer şeklinde son bulur. Gövdede yedi satırdan müteşekkil kitabe bulunur. Satırlar zeminden çıkıntılı profillerle birbirinden ayrılmıştır. Alınlık kısmında rûmî motifler vardır ve tarih hemen bu rûmilerin altına yazılmıştır.

Ayaktaşı çok eskimiştir.



Resim 95



Resim 96



Resim 97

<b>Katalog No</b>	:43
<b>Resim No</b>	:95-96-97
<b>Bulunduğu Yer</b>	: Ferhat Paşa Camii Haziresi
<b>Tarihi</b>	: H. 1335 M. 1816
<b>Malzemesi</b>	: Taş
<b>Hattın Türü</b>	: Celî Ta'lik
<b>Başlık</b>	: Fes
<b>Mesleği</b>	:
<b>Kime Ait Olduğu</b>	: Nasuhi Efendi
<b>Kitabesi</b>	:

Sene 1335  
Eflanili Zâde  
Sadık Efendi'nin  
Mahdûmu Nasûhî  
Efendi'nin ruhuna  
Fâtîha

سنه ۱۳۳۵  
افلانيلی زاده  
صادق افندي  
مخدومی نصوحی  
افنديک روحنه  
فاتحه

**Form ve Süsleme:** Taş malzemeden yapılmış olan baştaşı kaideden “S” şeklinde kıvrımlarla çıkar. Bu kıvrımlarla açılım sağlanarak kitabe alanının genişlemesi temin edilir. Kitabe alanı omuz hizasında düz bir silme ile daralır. Buradan itibaren köşeler pahlanarak düzlenir ve boyun halkasına ulaşılır boynun üstünde ise bir tepelik vardır. Gövdede altı satırlık kitabesi vardır. Kitabe alanı, yaprak motifleriyle dolandırılmıştır. Şah başlık kısmında çiçek motifleri vardır ancak bu bölüm kırılıp tekrar yama yapıldığı için tam anlamıyla bu motifler belli olmamaktadır.

Ayaktaşının tarihi bir değeri yoktur.

Sanduka form itibariyle çizim 14'deki gibidir. Uzun kenarlarında baklava dilimi motifi kısa kenarlarında ise yıldız stilize yıldız motifi vardır.



Resim 98



Resim 99

<b>Katalog No</b>	:44
<b>Resim No</b>	:98-99
<b>Bulunduğu Yer</b>	: Ferhat Paşa Camii Haziresi
<b>Tarihi</b>	: H 1287 M 1870
<b>Malzemesi</b>	: Taş
<b>Hattın Türü</b>	: Celî Sülüs
<b>Başlık</b>	: Fes
<b>Mesleği</b>	:
<b>Kime Ait Olduğu</b>	: Hacı Halil Ağa
<b>Kitabesi</b>	:

Hû  
Hâlâ Kastamonu Vilâyeti  
Celîlesi Valisi Devletlü Muhammed  
Reşîd Paşa Hazretleri'nin Kethüdâlık  
Hizmetinde iken vefat iden İstabıl-ı Âmire  
Pâyelilerinden el-Hâc Halil Ağa  
Ruhîçün rızâen lillahi Fâtîha  
Sene 1287

هو  
حالا قسطنونى ولايت  
جليله سى واليسى دولتو محمد  
رشيد باشا حزر تالرينك كتخدالق  
خدمتنده ايكن وفات ايدين اصطبل عامره  
بايه لولرندن الحاج خليل اغا  
روحجون رضاء الله فاتحة  
سنه هـ ١٢٨٧

**Form ve Süsleme:** Kaideden itibaren yukarıya doğru hafif genişleyerek yükselir. Kitabe alanı omuz hizasında düz bir silme ile daralır ancak sağ tarafı kırılmıştır. Buradan itibaren köşeler pahlanarak düzlenir ve boyun halkasına ulaşılır ve tepelikle son bulur. Kitabesi altı satırdan oluşur ve satırlar birbirlerinde yatay profillerle ayrılmıştır. Kitabe başlığı boyun kısmında yuvarlak kemerli niş içerisine yazılmıştır.

Ayaktaşı alttan yukarıya doğru hafifçe genişleyerek yükselir. Omuz hizasında gövdedeki bitkisel motifi çevreleyen bordürün oval biçimde daralmasıyla alınlık kısmına geçiş sağlanır. Alınlıkta merkezde bir çiçek bezemesi işlenmiştir. Bunun arka planında yıldız ve yıldızdan yayılan ışığı hatırlatan uzun yaprak süslemeleri yer almaktadır. Alınlıktaki yıldız motifi her iki ucuna çiçek yerleştirilmiş "S" kıvrımlı profil üzerine oturtulmuştur. Gövdede ise alttan itibaren yukarıya doğru kıvrımlar yaparak yükselen bitkisel motif vardır. Bu motifte çok sayıda yaprak ve çiçek işlemesi mevcuttur.



Resim 100

<b>Katalog No</b>	:45
<b>Resim No</b>	:100
<b>Bulunduğu Yer</b>	: Ferhat Paşa Camii Haziresi
<b>Tarihi</b>	: H. 1218 M. 1803
<b>Malzemesi</b>	: Taş
<b>Hattın Türü</b>	: Celî Ta'lik
<b>Başlık</b>	: Örfî Kavuk
<b>Mesleği</b>	:
<b>Kime Ait Olduğu</b>	: Abdurrahman Efendi
<b>Kitabesi</b>	:

Hüve'l-Bâkî  
 El çeküp bi'l-cümleden ettim bekâya rihleti  
 Terk edüp fânî cihânı gerü koydum devleti  
 Kabrim üstüne gelüp ziyaret eylesin  
 Okusunlar ruhum için *Kul Hüva'llâh* âyeti  
 Merhûm ve mağfûrun leh Hızır Zâde  
 Es-Seyyid el-Hâc  
 Abdurrahman Efendi ruhîçün el-Fâtîha  
 1218

هو الباقي  
 ال جكوب بالجمله دن ايتدم بقايه رحلتى  
 ترك ايدوب فانى جهانى كيرو قويدم دولتى  
 قبرم اوستنه كلوب زيارت ايلسين  
 اوقسونلر روحم ايجون قل هو الله آيتى  
 مرحوم ومغفور له خضر زاده  
 السيد الحاج  
 عبدالرحمن افندى روحيجون الفاتحه  
 هـ ١٢١٨

**Form ve Süsleme:** Taş malzemedden yapılmış olan baştaşı kaideden “S” kıvrımlar yaparak çıkar ve yukarıya doğru hafif bir şekilde genişleyerek yükselir. Omuz hizasında düz bir pahlama ile kitabe akanı daralır ve boyun halkasına geçiş sağlanır. Uzun tutulan boyun halkasının üstünde örfî kavuk mevcuttur. Gövdede birbirinden yatay profillerle ayrılmış yedi satırlık kitabesi vardır.

Ayaktaşı yoktur.





Resim 101

<b>Katalog No</b>	:46
<b>Resim No</b>	:101
<b>Bulunduđu Yer</b>	: Ferhat Pařa Camii Haziresi
<b>Tarihi</b>	:
<b>Malzemesi</b>	: Tař
<b>Hattın Türü</b>	:
<b>Bařlık</b>	:
<b>Mesleđi</b>	:
<b>Kime Ait Olduđu</b>	:
<b>Kitabesi</b>	: Ayaktařı ve bařtařı kaybolmuřtur.

**Form ve Ssleme:** Gerçek ayaktařı ve bařtařı olmayan bu sandukanın zerinde bugn sonradan yapılmıř mezar tařları bulunmaktadır. Caminin tadilatı sırasında 2 ya da daha fazla sanduka yan yana getirilerek bir form oluřturulmaya alıřıldıđı belli olmaktadır. řu anki durumuna gre kuzey ynnde ortada stilize edilmiř gneřin etrafında hilal ve yıldız motifleri vardır. Malzeme aısından da farklı bir yapıda olan u tarafında ise rozet mevcuttur.



Resim 102

<b>Katalog No</b>	:47
<b>Resim No</b>	:102
<b>Bulunduđu Yer</b>	: Ferhat Pařa Camii Haziresi
<b>Tarihi</b>	: H. 1258 M. 1842
<b>Malzemesi</b>	: Tař
<b>Hattın Türü</b>	: Celî Sülüs
<b>Başlık</b>	: Tepelik
<b>Mesleđi</b>	:
<b>Kime Ait Olduđu</b>	: Reřide Hâtun
<b>Kitabesi</b>	:

Sene 1258

Gözümü yumdum .....

..... Rahmettir

..... es-Seyyid

Ahmed Efendi'nin kerîmesi

Reřide Hâtun rûhuna

Fâtiha

سنة ١٢٥٨

كوزومى يومدم .....

..... رحمتدر

..... السيد

احمد افنديك كريمه سى

رشيده خاتون روحنه

فاتحه

**Form ve Süsleme:** Oldukça yıpranmış olan baştaşı, tař malzemededen plaka gövdeli olarak yapılmıştır. Omuz hizasında düz bir pahlanma ile kitabe alanı daralır ve boyun kısmına geçiş sağlanır. Boyun kısmı oldukça kalındır. Tepede başlığı vardır. Gövde kısmında yatay profillerle birbirinden ayrılmış yedi satırlık kitabesi vardır ancak çok harap halde olduđu için okunamamaktadır.

Ayaktaşı yoktur.



Resim 103

<b>Katalog No</b>	:48
<b>Resim No</b>	:103
<b>Bulunduğu Yer</b>	: Ferhat Paşa Camii Haziresi
<b>Tarihi</b>	: H.1298 M.1880
<b>Malzemesi</b>	: Taş
<b>Hattın Türü</b>	: Celî Ta'lik
<b>Başlık</b>	: Fes
<b>Mesleği</b>	:
<b>Kime Ait Olduğu</b>	: Seyyid İsmail Ağa
<b>Kitabesi</b>	:

Hüve'l-Bâkî

Olıcak ferman-ı Hak ister icâbet davete  
Emrine mutf' olan cümle ererler izzete  
Azmedüp mülk-i bekâya gitti bir merd-i sahî  
El çeküp fânî cihandan erdi kurb-i rahmete  
Hayatında rûz-şeb ikrâm ederdi âleme  
Hânesinde nice mihmân el sunardı nimete  
İdris Zâde Ahmed Ağa'nın mahdumu  
Seyyid İsmâil Ağa rûhîçün lillâhi'l-Fâtiha  
Sene 1298

هو الباقي  
اوليحق فرمان حق استر اجابت دعوته  
امرینه مطيع اولان جمله ايررلر عزته  
عزم ايدوب ملك بقايه كندی بر مرد سخی  
ال جکوب فانی جهاندن ايردی قرب رحمته  
حياتنده روز شب اكرام ايردی عالمه  
خانه سنده نجه مهمان ال صونردی نعمته  
ادريس زاده احمد اغانك مخدومی  
سيد اسماعيل اغا روحيجون لله الفاتحه  
سنه ۱۲۹۸

**Form ve Süsleme:** Taş malzemededen plaka gövdeli olarak yapılmış olan baştaşında, omuz hizasında düz bir pahlanma ile kitabe alanı daralır ve boyun kısmına geçiş sağlanır. Tepede ise başlık bulunmaktadır. Gövde kısmında diagonal biçimde yazılmış ve birbirinden yatay profillerle ayrılmış olan on satırlık kitabesi mevcuttur. Kitabe başlığı yuvarlak kemerli bir niş içine yazılmıştır.

Ayaktaşı mevcut değildir.



Resim 104



Resim 105



Resim 106

<b>Katalog No</b>	:49
<b>Resim No</b>	:104-105-106
<b>Bulunduğu Yer</b>	: Ferhat Paşa Camii Haziresi
<b>Tarihi</b>	: H. 1294 M. 1877
<b>Malzemesi</b>	: Taş
<b>Hattın Türü</b>	: Celî Ta'lik
<b>Başlık</b>	: Fes
<b>Mesleği</b>	: Kol Ağası
<b>Kime Ait Olduğu</b>	: Ahmed Ağa
<b>Kitabesi</b>	:

Hüve'l-Hayyü'l-Bâkî  
 Şöhreti âfâkı tuttu hânedân-ı bî-bahâ  
 Yani İdrîs Zâde meşhur ... nâm Ahmed Ağa  
 Hânesin açdı fakîrâne dâimâ Allah için  
 ..... ikrâm eyler idi dâimâ  
 Kendi pâk meydânı pâk emsâli nâdir bir kerîm  
 Bezl-i nândan maksadı ancak bu zâtın der-i rızâ  
 Serfirâz ..... serdâr-ı cümle hânedân  
 Hâtem-i Sâni denilse şânına el-hak sezâ  
 Sâl-i doksan dördte kıldı irtihal-i dâr-i bekâ  
 Eylesün Mevlâ bu zâtı cümle korkudan ...  
 İdrîs Zâde Kol Ağası Ahmed Ağa ruhuna fâtiha  
 Sene 1294

هو الحى الباقي  
 شهرتى افاقى طوتدى خاندان بى بها  
 يعنى ادريس زاده مشهور .. نام احمد اغا  
 خانه سين اجدى فقيرانه همان الله ايجون  
 ..... اكرام ايلر ايدى دائما  
 كندى باك ميدانى باك امثالى نادر بر كريم  
 بزل ناندن مقصدى انجق بو ذاتك در رضا  
 سرفراز .... سردار جمله خاندان  
 خاتم ثانى دنلسه شاننه الحق سزا  
 سال طقسان درتده قيلدى ارتحال دار بقا  
 ايلسون مولا بو ذاتى جمله قورقودن ...  
 ادريس زاده قول آغاسى احمد آغا روحنه فاتحه  
 سنه ۱۲۹۴

**Form ve Süsleme:** Taş malzemede plaka gövdeli olarak yapılmış olan baştaşında, omuz hizasında düz bir pahlanma ile kitabe alanı daralır ve boyun kısmına geçiş sağlanır. Tepede ise başlık bulunmaktadır. Gövde kısmında diagonal biçimde yazılmış ve birbirinden yatay profillerle ayrılmış olan on üç satırlık kitabesi mevcuttur. Kitabe başlığı yuvarlak kemerli bir niş içerisine yazılmış ve nişin etrafı omuzlara kadar iki yandan akantus yapraklarıyla süslenmiştir.

Ayaktaşı alttan yukarıya doğru hafifçe genişleyen ayaktaşı üst kısımda kenarlardan yukarıya doğru yükselen yaprak motiflerinin kıvrımlarıyla daralır. Alınlıkta merkezde bir çiçek bezemesi işlenmiştir. Bunun arka planında yıldız ve yıldızdan yayılan ışığı hatırlatan uzun yaprak süslemeleri yer almaktadır. Gövdede ise kıvrımları salyangoz şeklinde olan ve yukarıya doğru yükselen bitki motifi vardır.





Form itibariyle çizim 14'deki gibidir. Uzun kenarlarında, ortada ve köşelerde 90 derecelik açıya uygun olarak stilize edilmiş güneş motifi mevcuttur. Kısa kenarların motifi silinmiş ancak şahidelere geçiş yerlerinde akantus yaprakları motifi bulunmaktadır.



Resim 107



Resim 108



Resim 109



Resim 110

<b>Katalog No</b>	:50
<b>Resim No</b>	:107-108-109-110
<b>Bulunduğu Yer</b>	: Ferhat Paşa Camii Haziresi
<b>Tarihi</b>	: H. 1306 M. 1888
<b>Malzemesi</b>	: Taş
<b>Hattın Türü</b>	: Celî Ta'lik
<b>Başlık</b>	: Dolama Destarlı Kavuk
<b>Mesleği</b>	:
<b>Kime Ait Olduğu</b>	: Hafız İbrahim Efendi
<b>Kitabesi</b>	:

Sene 1306

Müftî Zâde Hâfız İbrâhîm Efendi  
 Sidre-i kurb-i hakîkat üzre tuttu âşiyân  
 Bakmayup gençlik gibi gencîne-i ikbâline  
 Bezl ü i'tâ eyleyüp oldu harîdâr-ı cinân  
 Rütbe-i tadrîsi memûriyet icrâ ile  
 Cem edüp olmuştu ashâb-ı hukûka müsteân  
 Etsün Allah kabrine icrâ-yı rahmet nev-be-nev  
 Rûhu olsun gülşen-i feyz-i Hüdâ ve Kâmurân  
 Üçyüz altı sâl-ı hicrîsinde etti irtihâl  
 Hayrile yâd eylesün rûh-ı şerîfin zâîrân

سنه ۱۳۰۶  
 مفتی زاده حافظ ابراهیم افندی  
 سدره قرب حقیقت اوزره طوتدی اشیان  
 باقمیوب کنجلك کبی کنجینهء اقبالنه  
 بذل و اعطا ایلیوب اولدی خریدار جنان  
 رتبهء تدریسی مأموریت اجرا ایله  
 جمع ایدوب اولمشدی اصحاب حقوقه مستعان  
 ایبتسون الله قبرینه اجرای رحمت نوینو  
 روحی اولسون کلشن فیض خدا و کامران  
 اوجیوز التی سال هجر یسنده ایبتدی ارتحال  
 خیرله یاد ایلسون روح شریفک زائران

**Form ve Süsleme:** Taş malzemede plaka gövdeli olarak yapılmış olan baştaşında, omuz hizasında düz bir pahlanma ile kitabe alanı daralır ve boyun kısmına geçiş sağlanır. Tepede ise yivleri oldukça belirgin olan kavuk bulunmaktadır. Gövde kısmında diagonal biçimde yazılmış ve birbirinden yatay profillerle ayrılmış olan on satırlık kitabesi bulunmaktadır. Kitabe başlığı yuvarlak kemerli bir niş içerisine yazılmıştır.

Kaideden itibaren hafif bir şekilde yukarı doğru genişleyen ayaktaşı yukarıda yuvarlak kemer şeklinde son bulur.

Süsleme olarak gövdesi oldukça kalın olan ve etrafına simetrik olarak yerleştirilmiş yaprakları ve çiçekleri bulunan bitkisel motif vardır.

Çizim 14'deki forma sahip olan sandukada yer yer silinmeler mevcuttur. Süsleme olarak kible yönünde ortadan iki tarafa salınan dal ve yapraklarıyla birlikte çiçek motifi kuzey yönünde iki adet baklava dilimi motifi vardır. Kısa kenarlarda ise yine baklava dilimi motifi yer almaktadır.



Resim 111



Resim 112

<b>Katalog No</b>	: 51
<b>Resim No</b>	:111-112
<b>Bulunduğu Yer</b>	: Ferhat Paşa Camii Haziresi
<b>Tarihi</b>	: H. 1318 M. 1900
<b>Malzemesi</b>	: Taş
<b>Hattın Türü</b>	: Celî Ta'lik
<b>Başlık</b>	: Fes
<b>Mesleği</b>	: Kol Ağası
<b>Kime Ait Olduğu</b>	: Ali Rıza Efendi
<b>Kitabesi</b>	:

Hüve'l-Bâkî  
 Kâinâtın sahibidir Hazret-i Hakk Zü'l-Celâl  
 Bâkî Ol'dur Dâim Ol'dur yoktur O'na misâl  
 Sevdiğün halkını kendine davet eyliyor  
 İrciî emrine bizler eyleriz hep imtisâl  
 Ey beni zâir olan Fâtiha-hân evvel rûhuma  
 Bak mezârım taşına dikkat eyle bir ibret al  
 Küllü şey'in hâlikün dersini ey zâir oku  
 Vechi bâkî olduğunda eyleme hiç kîl ü kâl  
 Redîf Kastamonu Taburu Kol  
 Ağası Ali Rıza Efendi ruhuna Fâtiha  
 Sene 1318

هو الباقي  
 كائناتك صاحبدير حضرت حق ذوالجلال  
 باقى اولدر دائم اولدر بوقدر اكا هيچ مثال  
 سوديكيجون خلقنى كندينه دعوت ايلبور  
 ارجعى امرينه بزلر ايلرز هب امتثال  
 اى بنى زائر اولان فاتحه خوان اول روحمه  
 باق مزارم طاشنه دقت ايله بر عبرت ال  
 كل شىء هالك درسنى اى زائر اوقو  
 وجهى باقى اولديغندا ايلمه هيچ قيل وقال  
 رديف قسطمونى طبورى قول  
 اغاسى على رضا افندى روحنه فاتحه  
 سنه ۱۳۱۸

**Form ve Süsleme:** Baştaşı taş malzemedden yapılmıştır ve plaka gövdelidir. Altan yukarıya doğru hafifçe genişler ve omuz hizasında düz silmelerle daralır ve boyun halkasına geçiş sağlanır. Boynun yapısı oldukça zariftir. Tepede ise sarık bulunmaktadır. Gövdede on iki satır, diagonal biçimde yazılmış ve her satırı zeminden çıkıntı yapan profillerle ayrılmış kitabesi mevcuttur. Kitabenin son satırı çanak formu verilmiş profil içerisindedir.

Ayaktaşı taş malzemedden yapılmış olup, aşağıdan yukarıya doğru genişleyen, plaka şeklinde gövdeye sahiptir. Gövdenin üst kısmında yuvarlak, madalyon şeklinde tepelik yapılmış, bunun içine de bir adet çiçek motifi yerleştirilmiştir. Gövdede ise üzerinde laleler bulunan çiçek motifleri mevcuttur.



Resim 113

<b>Katalog No</b>	:52
<b>Resim No</b>	:113
<b>Bulunduđu Yer</b>	: Ferhat Pařa Camii Haziresi
<b>Tarihi</b>	:
<b>Malzemesi</b>	: Tař
<b>Hattın Türü</b>	: Celî Ta'lik
<b>Bařlık</b>	: Dikiřli Dolama Katibi Kavuk
<b>Mesleđi</b>	:
<b>Kime Ait Olduđu</b>	:
<b>Kitabesi</b>	:

**Form ve Süsleme:** Plaka gövdeli olarak tař malzemededen yapılmıř olan řahide zamana yenik düřmüřtür. Yazıları silinmiř ve boyun kısmı kırıldıktan sonra yama yapılmıřtır. řahidenin tek sađlam yeri ise boynun üstünde yer alan dikiřli dolama katibi kavuđudur.

Ayaktařı yoktur.





Resim 114

<b>Katalog No</b>	:53
<b>Resim No</b>	:114
<b>Bulunduđu Yer</b>	: Ferhat Paşa Camii Haziresi
<b>Tarihi</b>	: H. 1311 M. 1893
<b>Malzemesi</b>	: Taş
<b>Hattın Türü</b>	: Celî Ta'lik
<b>Başlık</b>	: Köşegenli Üstüvane
<b>Mesleđi</b>	:
<b>Kime Ait Olduđu</b>	: Şeyh Mustafa
<b>Kitabesi</b>	:

Sene 1311

Tarik-ı Halvetî sâliklerinden

İşbu dergâh-ı şerîfin

Postnişîni merhûm ve mağfûrun leh

Eflanili Zâde Şeyh Mustafa

Efendi ruhuna el-Fâtiha

Şehr-i Rebû'l-evvel

سنه ۱۳۱۱

طریق خلوتی سالکلرندن

اشبو درکاه شریفک

بوست نشینی مرحوم ومغفور له

افلانلی زاده شیخ مصطفی

افندی روحنه الفاتحه

شهر ربیع الاول

**Form ve Süsleme:** Haziredeki diđer şahidelere oranla daha kalın yapılı olan bu baştaşı, taş malzemeden imal edilmiştir. Yukarıya doğru çok hafif bir genişleme söz konusudur. Taşın üst kısmı adeta takke görünümünde yapılmış olup, üzeri ince yivlerle süslenmiştir. Gövdede diagonal olarak yazılan ve her satırı kalın profillerle birbirinden ayrılan yedi satır kitabesi mevcuttur.

Ayaktaşı yoktur.



Resim 115



Resim 116

<b>Katalog No</b>	:54
<b>Resim No</b>	:115-116
<b>Bulunduğu Yer</b>	: Ferhat Paşa Camii Haziresi
<b>Tarihi</b>	: H. 1326 M. 1908
<b>Malzemesi</b>	: Taş
<b>Hattın Türü</b>	: Celî Ta'lik
<b>Başlık</b>	: Müderris Kavuk
<b>Mesleği</b>	:
<b>Kime Ait Olduğu</b>	: İbrahim Efendi
<b>Kitabesi</b>	:

Hüve'l-Bâkî	هو الباقي
Ah bir zât-ı necîbü'l-eşref	آه بر ذات نجيب الاشرف
İntikal etti edîbü'l-eşref	انتقال ايندى اديب الاشرف
Namı İbrahim Efendi Zühdi	نامى ابراهيم افندى زهدى
Hasebi pâk nesîbü'l-eşref	حسبى باك نسيب الاشرف
Sohbeti tatlı arâfetlü idi	صحبتى طاتلو عرافتلو ايدى
Dense şâyeste hatîbü'l-eşref	دينسه شايسته خطيب الاشرف
Bekliyor fâtiha züvvârından	بكلبور فاتحه زواريندن
Bu yatan yerde lebîbü'l-eşref	بو يتان يرده لبيب الاشرف
Fevtine Fevzî bu mısra tarih	فوتنه فوزى بو مصرع تاريخ
Ve kad mâte nakîbü'l-eşrâf	وقد مات نقيب الاشراف
Lillahi'l-Fâtiha sene-i hâliye 1326	لله الفاتحة سنهء حالیه ۱۳۲۶

**Form ve Süsleme:** Baştaşı, taş malzemedden yapılmıştır ve plaka gövdelidir. Alttan yukarıya doğru hafifçe genişler ve omuz hizasında düz silmelerle daralır ve boyun halkasına geçiş sağlanır. Boynun yapılı silindirik değildir, tepede ise sarık bulunmaktadır. Gövdede on iki satır, diagonal biçimde yazılmış ve her satırı zeminden çıkıntı yapan profillerle ayrılmış kitabesi mevcuttur.

Ayaktaşı da taş malzemedden yapılmış olup alttan yukarıya doğru genişleyerek yükselir ve tepesi sivri kemer şeklinde son bulur. Plaka gövdeli olarak yapılmıştır. Süsleme olarak gövdenin altından yukarıya doğru “S” kıvrımlar yaparak uzayan ve etrafında çok sayıda çiçek, lale ve yaprak motifleri bulunan bitkisel motif vardır.



Resim 117



Resim 118

<b>Katalog No</b>	:55
<b>Resim No</b>	:117-118
<b>Bulunduğu Yer</b>	: Ferhat Paşa Camii Haziresi
<b>Tarihi</b>	: H. 1244 M. 1828
<b>Malzemesi</b>	: Mermer
<b>Hattın Türü</b>	: Celî Ta'lik
<b>Başlık</b>	: Dolama Destarlı Kavuk
<b>Mesleği</b>	: Kastamonu Nakîbü'l-Eşrâfi
<b>Kime Ait Olduğu</b>	: Muhammed Emin Efendi
<b>Kitabesi</b>	:

Hüve'l-Bâkî

Cennetmekân allâme-i zaman kal'a

..... İbrahim Efendi Zâde...

Sâbikan levha-i cânib-i yesâr

Anadolu Kastamonu'da Nakîbü'l-Eşrâf

İken vedâ-i âlem-i fânî eden es-Seyyid

El-Hâc Muhammed Emin Efendi ruhuna Fâtiha

Fî 5 Rebîu'l-Evvel Sene 1244

هو الباقي  
جنتمکان علامهء زمان قلعه  
جکی ابراهیم افندی زاده  
سابقا سرلوحهء جانب یسار  
اناطولی قسطمونیده نقیب الاشراف  
ایکن وداع عالم فانی ایدن السید  
الحاج محمد امین افندی روحنه فاتحه  
فی ۵ راسنه ۱۲۴۴

**Form ve Süsleme:** Kaideden itibaren “ S” kıvrımlar yaparak çıkan ve genişleyerek yükselen baştaşı omuz hizasında düz silmelerle daralır ve boyun halkasına geçiş sağlanır. Tepede ise kavuk vardır. Gövdede yedi satırlık kitabesi mevcuttur ve her satır yatay profillerle birbirinden ayrılmıştır. Başlığı gövdeyle boynun ortasına yazılmıştır. Son satır çanak formu verilmiş profil içerisindedir.

Mermer malzemedden yapılmış olan ayaktaşı alttan yukarıya doğru hafifçe genişleyerek yükselir. Alınlık kısmı üçgen şeklinde son bulur. Gövdeyi, kaideden yukarı doğru yükselen hurma ağacı tasviri doldurur. Hurma ağacı tasvirinin rtasında iki adet hurma salkımı, bunların altında ve üstünde ise dalları ve yaprakları vardır.



Resim 119

<b>Katalog No</b>	:56
<b>Resim No</b>	:119
<b>Bulunduğu Yer</b>	: Ferhat Paşa Camii Haziresi
<b>Tarihi</b>	: H. 1235 M. 1819
<b>Malzemesi</b>	: Taş
<b>Hattın Türü</b>	: Celî Ta'lik
<b>Başlık</b>	: Dolama Destarlı Kavuk
<b>Mesleği</b>	:
<b>Kime Ait Olduğu</b>	: Seyyid Hacı Lutfullah Efendi
<b>Kitabesi</b>	:

Hüve'l-Bâkî

Halini gördükte ihvânın teğâful etmesün  
Kimseye bâkî değildir işte bu fânî cihan  
Hânedân-ı belde iken hem de eşrâfî kudât  
Âkîbet dâr u diyârın eyledi terki nâgehân  
Rûh-ı pür-nurunu şitâbân olduğu cennete  
Rahmeti Hakk'a Hızır Zâde karîn oldu heman  
Hayr ile yâd eylesün kabrin ziyaret eyleyen  
Hak Teâlâ rahmetinden etmesün dûr bir zaman  
Mısra tarihi işbu gülün nurdan çıktı yâb  
Seyyid Hacı Lutfullah Efendi etti firdevsi mekan  
Fî gırra Sene 1235

هو الباقي  
حالینی کوردکده اخوانک تغافل ایتمسون  
کمسه یه باقی دکدر اشته بو فانی جهان  
خانه دان بلده ایکن همده اشراف قضاة  
عاقبت دار و دیارک ایلدی ترک ناکهان  
روح بر نوری شتابان اولدوغی جنته  
رحمت حقه خضرزاده قرین اولدی همان  
خیر ایله یاد ایلسون قبرک زیارت ایلیک  
حق تعالی رحمتندن ایتمسون دور بر زمان  
مصرع تاریخی اشبو کلاک نوردن جیقدی یاب  
سید حاجی لطف الله افندی ایبتدی فردوسی مکان  
فی غره ن سنه ۱۲۳۵

**Form ve Süsleme:** Kaideden “ S” kıvrımlar yaparak çıkan ve genişleyerek yükselen baştaşı omuz hizasında düz silmelerle kitabe alanı daralır ve boyun halkasına geçiş sağlanır. Tepede ise irice bir kavuk vardır.

Gövdede on iki satırlık kitabesi mevcuttur ve her satır yatay profillerle birbirinden ayrılmıştır. Başlığı gövdeyle boynun ortasına yazılmıştır. Son satır yayvan bir kap içerisinde gibidir.

Ayaktaşı sonradan yapılmış. Tarihi bir değeri yoktur.



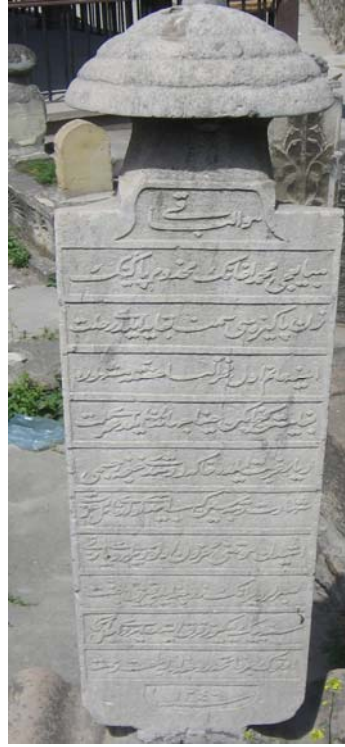

Resim 120



Resim 121

<b>Katalog No</b>	:57
<b>Resim No</b>	:120-121
<b>Bulunduğu Yer</b>	: Ferhat Paşa Camii Haziresi
<b>Tarihi</b>	: H. 1246 M. 1830
<b>Malzemesi</b>	: Taş
<b>Hattın Türü</b>	: Celî Ta'lik
<b>Başlık</b>	: Dilimli Takkeli Kavuk
<b>Mesleği</b>	:
<b>Kime Ait Olduğu</b>	: Emine Hanım
<b>Kitabesi</b>	:

Hüve'l-Bâkî  
Mübâyici Muhammed Ağanın mahdum-ı pâkinin  
Zen-i pâkîzesi semt-i bekâya eyledi rihlet  
Emine Hanım evvel-i fahru'n-nisa iffetle meşhûre  
Biğâyet genç iken ziyâ cihandan eyledi uzlet  
Diyar-ı gurbet ilde hâke düşdü gonca-i cismi  
Şehadet rütbesin kesb etti oldu nâil-i izzet  
İşiten mevtini mahzun olup derlerdi Ya Rabbi  
Sabırlar ver ânın zevcine eyle kabrini cennet  
Sene bin iki yüz kırk altıda erdi ecel âna  
Okun bir fâtiha rûhuna ola bâis-i rahmet  
Sene 1246

هو الباقي  
مبايعجى محمد اغانك مخدوم باكينك  
زن باكيزه سى سمت بقايه ايلدى رحلت  
امينه خانم اول فخرالنسا عفتله مشهوره  
بغايت كنج ايكن ضيا جهاندىن ايله دى عزلت  
ديار غربت ايلده خاكة دوشدى غنجهء جسمى  
شهادت روتبه سين كسب ايتدى اولدى نائل عزت  
اشيدن موتنى محزون اولوب ديرلردى يا ربه  
صبرلر وير انك زوجنه ايله قبرينى جنت  
سنة بيك ايكيزه قرك التيده ايردى اجل اكا  
اوقوك بر فاتحه روحنه اوله باعث رحمت  
سنة ١٢٤٦

**Form ve Süsleme:** Kaideden “ S” kıvrımlar yaparak çıkan ve genişleyerek yükselen baştaşı omuz hizasında düz silmelerle kitabe alanı daralır ve boyun halkasına geçiş sağlanır. Tepede ise dilimli takkeli kavuk vardır. Gövdede diagolan şekilde yazılmış on bir satırlık kitabesi mevcuttur. Tarih satırı çanak formu verilmiş profil içerisinde. Başlığı ise bunun simetriği bir yapıdadır.

Ayaktaşının hemen kenarında hazire duvarı olduğu için tam karşısından fotoğraf çekemedik. Şahide form itibariyle plaka gövdelidir ve alttan yukarıya doğru genişleyerek yükselir. Tepede ise yuvarlak kemer şeklinde son bulur.

Şahidenin gövdede süsleme olarak yukarıya doğru dik bir şekilde yükselen profilin etrafından “S” kıvrımlar yaparak uzanan dal motifi ve bu alandan aşağı salınan dört adet üzüm motifi vardır.



Resim 122



Resim 123

<b>Katalog No</b>	:58
<b>Resim No</b>	:122-123
<b>Bulunduğu Yer</b>	: Ferhat Paşa Camii Haziresi
<b>Tarihi</b>	: H. 1323 M. 1904 - H. 1322 M. 1909
<b>Malzemesi</b>	: Mermer
<b>Hattın Türü</b>	: Celî Ta'lik
<b>Başlık</b>	: Gül Demetli Tepelik
<b>Mesleği</b>	:
<b>Kime Ait Olduğu</b>	: Hüsniye Hanım
<b>Kitabesi</b>	:

Âh mine'l-mevt  
Yirmidört yaşında sar'a illetine uğradım  
Her köşeyi aradım bu derde çare bulamadım  
Yirmibir sene bu dert bende karar eyledi  
Sarardım soldum vücudumda aslâ liyâkat kalmadı  
Ardımsıra yetimlerim ağlaştı  
Ciğerlerim(i) kebab olup tutuştu  
Ben kabrime gider iken Hazreti Hakk'a münâcât eyledim  
Ya Rabbi yetimlerimi ben sana emanet eyledim  
Hacı Kadı Cami-i Şerifi'nde medfûn yatarım  
Gelenden geçenden bir fâtiha-i şerîfe ihsan beklerim  
El-mağfûr Küreli Müftü Zâde Kamil  
Bey Haremi merhûme Hüsniye Hanımın  
Rûhîçün rızâen lillahi Fâtiha  
8 Safer H. 1323 20 Mart sene 1322

آه من الموت  
يكرمي درت باشمده بن صرعه علتته اوغرا دم  
هر گوشه يي آرام بو درده جاره بولدم  
يكرمي بر سنه بو درت بنده قرار ايلدي  
صراردم صولدم وجودمده اصلا لياقت قالمدي  
آردم صره يتيملم آغلاشدي  
جگرلرمي كباب اولوب طوتوشدي  
بن قبريمه كيدر ايكن حضرت حقه مناجات ايلدم  
يا ربي يتيملريمي بن سكا امانت ايلدم  
حاجي قاضي جامع شريفنده مدفون ياتارم  
كلندن كچندن بر فاتحه شريفه احسان بكلم  
المغفور كوره لي مفتي زاده كامل  
بك حره مي مرحومه حسنيه خانمك  
روحي ايجون رضاء لله فاتحه  
۸ صفر سنه ۱۳۲۳ ۲۰ مارت سنه ۱۳۲۲

**Form ve Süsleme:** Baştaşı kaideden itibaren genişleyerek yükselir ve omuz hizasına denk gelen yerinde bitkisel motiflerin hareketiyle daralır. Buradan yukarıda ortasına kement geçirilmiş üç tane iri gül vardır. Kitabeye denk gelen alanın etrafından bordür dolanır. Başlığı yuvarlak kemerli niş içerisine yazılmış olan kitabe 14 satırdır ve diagonal biçimde yazılmıştır. Her satır zeminden çıkıntılı profillerle ayrılmıştır.

Mermer malzemeli olan ayaktaşı yukarıya doğru genişleyerek yükselir. Üst tarafının yarısı kırılmış olmasına rağmen yuvarlak kemer şeklinde son bulunduğu anlaşılmaktadır.



Gövdede süsleme olarak yaprak şeklinde bir vazodan çıkan ve yukarı doğru kıvrımlar yaparak uzanan bitki motifi bulunmaktadır. Bitki motifinde tomurcuk ve açmış halde çok sayıda çiçek ve yaprak motifi vardır.



Resim 124

<b>Katalog No</b>	:59
<b>Resim No</b>	:124
<b>Bulunduđu Yer</b>	: Ferhat Pařa Camii Haziresi
<b>Tarihi</b>	:
<b>Malzemesi</b>	: Tař
<b>Hattın Türü</b>	:
<b>Bařlık</b>	: Sivri Üçgen Tepelik
<b>Mesleđi</b>	:
<b>Kime Ait Olduđu</b>	:
<b>Kitabesi</b>	: Mevcut Deđil

**Form ve Süsleme:** Bařtařı olmayan bu son dönem mezar tařının tarihi bir deđeri olmamasına rađmen hazirede bulunduđu için yer verdik. Bu da alttan yukarıya dođru genişleyerek yükselir ve plaka řeklinde bir forma sahiptir. Tepede ise üçgen řeklinde son bulur. Gövdedeki asma dalı ve üzüm salkımı motifi dikkat çekicidir. Haziredeki diđer üzüm salkımı motiflerinin aksine bu motifte renk kullanılmıřtır.





Resim 125

<b>Katalog No</b>	:60
<b>Resim No</b>	:125
<b>Bulunduğu Yer</b>	: Ferhat Paşa Camii Haziresi
<b>Tarihi</b>	: H. 1328 M. 1910
<b>Malzemesi</b>	: Taş
<b>Hattın Türü</b>	: Celî Ta'lik
<b>Başlık</b>	: Oval Üçgen Alınlık
<b>Mesleği</b>	:
<b>Kime Ait Olduğu</b>	: Şerîfe Firdevs Hanım
<b>Kitabesi</b>	:

Hüve'l-Bâkî  
Hakkâklar(\*) Kethüdâsı merhûm  
Salih Efendi'nin büyük  
Kerîmesi ve Kastamonu Defter-i  
Hâkân Vezîrinin kayın  
Vâlidesi Şerîfe ...  
Firdevs Hanım'ın ruhuna  
Lillahi'l-Fâtîha  
13 Ramazan Sene 1328

هو الباقي  
حكاكلىر كتخداسى مرحوم  
صالح افندينىك بيوك  
كريمه سى وقسطمونى دفتر  
حاقان وزيرينك قائن  
والده سى شريفه ...  
فردوس خانمن روحنه  
الله الفاتحه  
۱۳ رمضان سنه ۱۳۲۸

**Form ve Süsleme:** : Plaka gövdeli olarak yapılmış olan baştaşı alttan yukarıya doğru genişleyerek yükselir ve tepe kısmından sivri kemer şeklinde son bulur. Omuz hizasında başlığı yuvarlak kemer şeklinde içine ana profil gövdeyle alınlık kısmını birbirinden ayırır. Alınlık kısmında süsleme olarak nişin üstünden ve iki tarafa salınan akantus yaprakları motifi süslemektedir. Gövdede ise dokuz satırdan oluşan kitabesi vardır. Satırlar birbirlerinden profillerle ayrılmış ve diagonal biçimdedirler. Ayaktaşı yoktur.



Resim 126

**Katalog No** :61  
**Resim No** :126  
**Bulunduđu Yer** : Ferhat Pařa Camii Haziresi  
**Tarihi** : H. 1327 M. 1909  
**Malzemesi** : Tař  
**Hattın Türü** : Celî Ta'lik  
**Bařlık** : Üstüvane  
**Mesleđi** :  
**Kime Ait Olduđu** :  
**Kitabesi** :

Muharrem 1327

محرم ١٣٢٧

**Form ve Süsleme:** : Son derece sade silindirik formlu olan řahidenin üstünde tümseklik mevcuttur. Tař malzemededen yapılmıřtır. Kitabesi on satırdır ve satırlar arasından profiller çekilmiřtir.

Ayaktařı yoktur.



Resim 127



Resim 128

<b>Katalog No</b>	:62
<b>Resim No</b>	:127-128
<b>Bulunduğu Yer</b>	: Ferhat Paşa Camii Haziresi
<b>Tarihi</b>	:H. 1272 M. 1854
<b>Malzemesi</b>	: Taş
<b>Hattın Türü</b>	: Celî Ta'lik
<b>Başlık</b>	: Dolama Destarlı Kavuk
<b>Mesleği</b>	: Tüccar
<b>Kime Ait Olduğu</b>	: Hacı Kara Ali Ağa
<b>Kitabesi</b>	:

Hüve'l-Bâkî

Bir eli boş yüzü kara gelmişim dergâhına  
 Ey keremkânı Allâhım itimâdım hep sana  
 Kabrim üzre Âdemoğlu ya gele ya gelmeye  
 Lutf edüp bir ferde muhtaç etme sen eyle atâ  
 Afvıma ger bir sebep yok rahmetinle yarlığa  
 Nâr-ı dûzah nolduğun recm ile gösterme bana  
 Tüccâr-ı muteberândan merhûm ve mağfûrun leh  
 El-Hâc Kara Ali Ağa'nın rûhîçün Fâtiha  
 Sene 1272

هو الباقي  
 برالی بوش بوزی قاره کلمشم درکاهکه  
 ای کرمکانی اللهم اعتمادم هب سکا  
 قیرم اوزره آدم اوغلی یا کله یا کلمیه  
 لطف ایدوب بر فرده محتاج ایتمه سن ایله عطا  
 عفویمه کر بر سبب یوق رحمتکله یارلغه  
 نار دوزخ نولدییغین رجم ایله کوسترمه بکا  
 تجار معتبرانندن مرحوم ومغفور له  
 الحاج قره علی اغانک روحیجون فاتحه  
 سنه ۱۲۷۲

**Form ve Süsleme:** Kaideden “ S” kıvrımlar yaparak çıkan ve genişleyerek yükselen baştaşı omuz hizasında düz silmelerle kitabe alanı daralır ve boyun halkasına geçiş sağlanır. Tepede ise sarık vardır. Gövdede diagonal şekilde yazılmış dokuz satırlık kitabesi mevcuttur.

Taş malzemeli ayaktaşı plaka şeklinde bir forma sahiptir. Gövde aşağıdan yukarıya doğru genişler. Gövde yüzeyinin tam ortasında bir servi ağacı motifi bulunmaktadır. Ağacın tepesi güneye doğru eğilmiş durmaktadır. Üst kısmı sivri kemer şeklindedir.



Resim 129

<b>Katalog No</b>	:63
<b>Resim No</b>	:129
<b>Bulunduğu Yer</b>	: Ferhat Paşa Camii Haziresi
<b>Tarihi</b>	: H. 1324 M. 1906
<b>Malzemesi</b>	: Taş
<b>Hattın Türü</b>	: Celî Ta'lik
<b>Başlık</b>	: Fes
<b>Mesleği</b>	: Nizamiye Memuru
<b>Kime Ait Olduğu</b>	: Ömer Naili
<b>Kitabesi</b>	:

Hüve'l-Bâkî  
 Nizamiye Tahsil Memuru iken  
 Alay Katibi Ömer Nâilî  
 Davet-i Hakk'a edüp icâbet  
 Firdevs-i vahdetin oldu dâhili  
 Mütedeyyin musallî güzel zât idi  
 İman-ı kâmilin oldu hâmili  
 Üç yüz yirmi dört tarih-i fevti  
 Olsun İlahî cennetin gülü  
 Ruhuna lillahi'l-Fâtiha  
 Sene 1324

هو الباقي  
 نظاميه تحصيل مأمورى ايكن  
 الاى كاتبى عمر ناىلى  
 دعوت حقه ايدوب اجابت  
 فردوس وحدتك اولدى داخلى  
 متدين مصلى كوزل ذات ايدى  
 ايمان كاملك اولدى حاملى  
 اوجيوز بكرمى درت تاريخ فوتى  
 اولسون الهى جنتك كلى  
 روحنه لله الفاتحه  
 سنه ١٣٢٤

**Form ve Süsleme:** Kaideden itibaren genişleyerek yükselen baştaşında, omuz hizasında düz silmelerle kitabe alanı daralır ve boyun halkasına geçiş sağlanır. Tepede ise başlık vardır.

Gövdede başlığı yuvarlak kemerli niş içerisinde olan ve diagonal şekilde yazılmış on bir satırlık kitabesi mevcuttur.

Ayak yaşı yoktur





Resim 130

<b>Katalog No</b>	:64
<b>Resim No</b>	:130
<b>Bulunduđu Yer</b>	: Ferhat Pařa Camii Haziresi
<b>Tarihi</b>	: H. 1322 M. 1904
<b>Malzemesi</b>	: Tař
<b>Hattın Türü</b>	: Celî Ta'lik
<b>Bařlık</b>	: Fes
<b>Mesleđi</b>	:
<b>Kime Ait Olduđu</b>	:
<b>Kitabesi</b>	:

Tarih-ül Vefat  
Sene H. 1322 fi  
Zilkade  
16

تاریخ وفاتی  
سنه ۱۳۲۲ فی  
ذی القعدة  
۱۶

**Form ve Süsleme:** Konumuz olan her iki hazirede de başka bir örneđi olmayan bu řahide omuz hizasına kadar genişleyerek yükselir ve burada daralarak sivri kemer řeklinde son bulur. Bunu diđerlerinde farklı kılan özelliđi ise gövdedeki süsleme řeklidir. Alttan tek dal halinde çıkan çiçek motifi yaprakları ve dallarıyla yukarıya dođru yükselir. řah bařlığın olduđu yerde çiçek yerine kitabenin tarihi yazılmıştır. Ve bu tarihin üstüne de yapraklı bir çiçek motifi yerleřtirilerek son verilmiştir.



Resim 131



Resim 132

<b>Katalog No</b>	:65
<b>Resim No</b>	:131-132
<b>Bulunduğu Yer</b>	: Ferhat Paşa Camii Haziresi
<b>Tarihi</b>	: H. 1331 M. 1912
<b>Malzemesi</b>	: Mermer
<b>Hattın Türü</b>	: Celî Ta'lik
<b>Başlık</b>	: Gül Demetli Tepelik
<b>Mesleği</b>	: İbtidai Muallimi
<b>Kime Ait Olduğu</b>	: Hüseyin Avni Efendi
<b>Kitabesi</b>	:

1331

Muhâsebe-i Vilâyet mümeyyizi İsmail  
Hakkı Efendi Mahdûmu İbtidâi Muallimi  
Hüseyin Avni Efendi ruhuna Fâtiha  
Böyledir bu ... fânî cihân  
Olamaz kimseye şartınca mekân  
Baba meşrûtasıdır .....  
Vakf olundu bize .....  
Rahmet-i Hakk .....  
.....  
.....

Rûhuna Fâtiha

۱۳۳۱  
محاسبهء ولايت ممیزی اسماعیل  
حقى افندى مخدومى ابتدائى معلمى  
حسين عونى افندى روحنه فاتحه  
بويله در بو ... فانى جهان  
اولاماز کيمسه يه شرطنجه مکان  
بابا مشروطه سيدر .....  
وقف اولندى بزه ....  
رحمت حق ....  
.....  
.....

روحنه فاتحه

**Form ve Süsleme:** Kaideden “ S ” kıvrımlar yaparak çıkan ve genişleyerek

yükselen baştaşı omuz hizasında düz silmelerle kitabe alanı daralır ve boyun halkasına geçiş sağlanır. Tepede ise başlık vardır. Gövdede diagonal şekilde yazılmış on üç satırlık kitabesi mevcuttur. Son satır yayvan bir kap içerisinde gibidir. Başlığı ise yuvarlak kemerli niş içerisine yazılmıştır.

Mermer malzemedен yapılan bu ayaktaşı da alttan yukarıya doğru genişleyerek yükselir. Omuz hizasında gövdedeki süslemeyi saran bordürler “S” kıvrımlar yaparak ortada birleşir ve alınlık kısmının ayrılmasını sağlar.

Alınlık kısmında vazodan çıkan etrafı yapraklarla bezenmiş üç adet çiçek motifi vardır. Yine omuzdaki kıvrımların üstünde birer tane çiçek motifi mevcuttur ve bunların yanında bulunan yapraklar vazodan etrafından uzanarak yukarıdaki yapraklarla birleşirler.

Gövdede kulpsuz bir vazodan çıkan ve “S” kıvrımlar yaparak iki tara yayılan çiçek motifi vardır.



Resim 133

<b>Katalog No</b>	:66
<b>Resim No</b>	:133
<b>Bulunduğu Yer</b>	: Ferhat Paşa Camii Haziresi
<b>Tarihi</b>	: H. 1330 M. 1911
<b>Malzemesi</b>	: Taş
<b>Hattın Türü</b>	: Celî Ta'lik
<b>Başlık</b>	: Gül Demetli Tepelik
<b>Mesleği</b>	:
<b>Kime Ait Olduğu</b>	: Hacı Saide Hanım
<b>Kitabesi</b>	:

Hüve'l-Hallâku'l-Bâkî  
 Kubad oğlu Kerîmesi Hacı Saide Hanım  
 Leyle-i Kadirde verdim ruh-ı revânım  
 Fahr-i âlem Mustafâ'nın aşkına  
 Af kıl isyanımı Ya Rab benim  
 Kesmem ümit rahmetinden İlâhî  
 Müjde-i ( *lâ taknetû* ) me'menim  
 Ruhuma bir fâtiha bahşeyleye ihvân-ı dîn  
 Kabrime geldikte züvvarlar benim  
 Ramazan sene 1330  
 Ruhuna Fâtiha

هو الخلاق الباقي  
 قوباد اوغلى كريمه سى حاجى سعيده خانم  
 ليلء قديرده ويردم روح روانم  
 فخر عالم مصطفانك عشقته  
 عفو قيل عصيانمى يا رب بنم  
 كسمه م اميد رحمتكن الهى  
 مزدهء ( لا تقنطوا ) مأمم  
 روحه بر فاتحه بخش ايليه اخوان دين  
 قبريمه كلدكده زوارلر بنم  
 رمضان سنه ۱۳۳۰  
 روحنه فاتحه

**Form ve Süsleme:** Taş malzemededen yapılmış olan baştaşı kaideden dik olarak çıktıktan sonra, yukarıya doğru açılım yapar ve kitabe alanının genişlemesini temin eder. Profilin üzerinden üstten bir demetten çıkıp gelen akantus yaprakları ve başlığın şekline uygun olarak yerleştirilen 3 adet çiçek motifi vardır. Kitabenin bittiği yerde, omuz hizasına döşenmiş yaprak motifleri vardır ve bunlar alınlık kısmındaki akantus yapraklarıyla uçları birleşmiştir. On bir satırdan müteşekkil kitabesinin her satırının arasından profiller geçirilmiştir. Kitabe başlığı yuvarlak kemerli niş içerisi yazılmıştır. Son satır yayvan bir kap içinde gibi şekillendirilmiştir.



Resim 134



Resim 135

<b>Katalog No</b>	:67
<b>Resim No</b>	:134-135
<b>Bulunduğu Yer</b>	: Ferhat Paşa Camii Haziresi
<b>Tarihi</b>	:
<b>Malzemesi</b>	: Taş
<b>Hattın Türü</b>	: Celî Sülüs
<b>Başlık</b>	: Dolama Destarlı Kavuk
<b>Mesleği</b>	: Kastamonu Nâibi
<b>Kime Ait Olduğu</b>	: Muhammed Tahir
<b>Kitabesi</b>	:

Hüve'l-Hallâku'l-Bâkî  
 Lâ ilâhe illa'llâhü'l-Melikü'l-Hakku'l-Mübîn  
 Muhammedün Rasûlullahi Sâdiku'l-va'di'l-Emîn  
 İşbu Şeyhü-l İslam  
 Kethüdası.....  
 Kastamonu Nâibi Muhammed Tahir  
 Efendinin kabridir

هو الخلاق الباقي  
 لا اله الا الله الملك الحق المبين  
 محمد رسول الله صادق الوعد الامين  
 اشبو شيخ الاسلام  
 كتخداسى.....  
 قسطمونى نائيبى محمد طاهر  
 افنديك قبريدر

**Form ve Süsleme:** Taş malzemeden yapılmış olup yukarıya doğru genişleyerek yükselir. Kitabe alanı omuz hizasında düz bir silme ile daralır. Buradan itibaren köşeler pahlanarak düzlenir ve boyun halkasına ulaşılır. Boynun üzerinde hatları belli olan büyük bir sarık vardır. Boyun kısmında ince ve yuvarlak niş içine yazılmış olan başlığıyla birlikte kitabe yedi satırdır ve her satır zeminden kabartma profillerle birbirinden ayrılmıştır. Son satır yayvan bir kase içinde gibidir.

Taş malzemeden yapılmış olan ayaktaşı plaka gövdelidir. Bu da haziredeki birçok mezar taşı gibi alttan yukarıya doğru hafifçe genişleyerek yükselir. Tepe kısmı da yuvarlak kemer şeklinde son bulur. Gövdede süsleme olarak bu alanı tamamen kaplayacak şekilde zemine yayılmış olan yaprak motifleri vardır.





Resim 136



Resim 137

<b>Katalog No</b>	:68
<b>Resim No</b>	:136-137
<b>Bulunduğu Yer</b>	: Ferhat Paşa Camii Haziresi
<b>Tarihi</b>	:
<b>Malzemesi</b>	: Mermer
<b>Hattın Türü</b>	: Celî Ta'lik
<b>Başlık</b>	: Gül Demetli Tepelik
<b>Mesleği</b>	:
<b>Kime Ait Olduğu</b>	: Urgânî Zâde Fahreddin Efendi'nin kerîmesi
<b>Kitabesi</b>	:

Âh mine'l-mevt	آه من الموت
Bir dühter-i pâkîze hisâl meyve-i mevcûd	بر دختر باکیزه خصال میوه موجود
Âğuş.. hâk oldu o sîmîn ten mes'ûd	آغوشته خاک اولدی او سیمین تن مسعود
Ecdâd u ızâmı hele pek tayyib ve tâhir	اجداد و عظامی هله بک طیب و طاهر
Cinsiyet-i zâtı kerem-âlûd küher-bûd	جنسیت ذاتی کرم آلود کهر بود
Buldu şühedâ rütbesini izz ü şerefle	بولدی شهدا رتبه سنی عز و شرفله
Sad müjdeler ey rûh-ı revân-ı dîde ...	صد مزده لر ای روح روان دیده ...
Fevzidir gencîne-i eşkiyle ....	فوزی در کنجینه اشکیله ..
Bir beyitle Rûmî ve Arabî tarihi ...	بر بیتله رومی و عربی تاریخی ...
Bir ser ü fidân gibi salın bâğ-ı bekâda	بر سر و فدان کبی صالان باغ بقاده
Ey dâne-i gülzâr-ı vefâ goncâ-i maksûd	ای دانه کلزار وفا غنجه مقصود
Urgânî Zâde Fahreddin Efendi'nin kerîmesi	اورغانی زاده فخر الدین افندینک کریمه سی
... Hanım'ın rûhuna lillâhi'l-Fâtiha	.... خانمک روحنه لله الفاتحه
Sene ....	سنه ...

**Form ve Süsleme:** Mermer malzemeli baştaşı kaideden dik olarak çıktıktan sonra, yukarıya doğru açılım yapar ve kitabe alanının genişlemesini temin eder. Profilin üzerinden üstten bir demetten çıkıp gelen akantus yaprakları ve biri ortada diğerlerine göre büyük olan ve ikisi yanlarda, biri de tepede olmak üzere dört adet çiçek motifli bulunur. On üç satırdan müteşekkil kitabesinin her satırının arasından profiller geçirilmiştir. Kitabe başlığı yuvarlak kemerli niş içerisine yazılmıştır. Gövdede, nişin yanlarında, şahidenin omuz hizasına gelen yerde birer tane çiçek rozeti vardır.

Mermer malzemeden plaka gövdeli olarak yapılmış olan ayaktaşı kaideden yukarıya doğru genişleyerek yükselir ve tepede sivri kemer şeklinde son bulur. Gövdede “ S” şeklinde kıvrımlar yaparak yükselen bitki motifli vardır. Ortada yükselen dalın etrafında çok sayıda yaprak, henüz açmamış olan tomurcuk ve üç adet çiçek mevcuttur.



Resim 138



Resim 139

<b>Katalog No</b>	:69
<b>Resim No</b>	:138-139
<b>Bulunduğu Yer</b>	: Ferhat Paşa Camii Haziresi
<b>Tarihi</b>	:
<b>Malzemesi</b>	: Taş
<b>Hattın Türü</b>	: Celî Ta'lik
<b>Başlık</b>	: Gül Demetli Tepelik
<b>Mesleği</b>	:
<b>Kime Ait Olduğu</b>	: Zeliha Hanım
<b>Kitabesi</b>	:

Hüve'l-Hayyü'l-Bâkî  
 Urgânî Zâde Fahreddin  
 Beğ halîlesi Urgânî Zâde  
 Kerîmesi Zeliha Hanım'ın  
 Rûhuna lillâhi Teâlâ Fâtîha  
 İlâhî bakma yüzüm karasına  
 Rahmetinle devâ et yarasına  
 Rahmetinden kesmem ümîd yâ İlâh  
 .....

هو الحى الباقي  
 اورغانى زاده فخر الدين  
 بك حليله سى اورغانى زاده  
 كريمه سى ذليخا خانمك  
 روحنه الله تعالى فاتحه  
 الهى باقمه يوزم قاره سنه  
 رحمتكله دوا ايت ياره سنه  
 رحمتكن كسم اميد يا اله  
 .....

**Form ve Süsleme:** Kaideden dik olarak çıktıktan sonra, yukarıya doğru açılım yapar ve kitabe alanının genişlemesini temin eder. Profilin üzerinden üstten bir demetten çıkıp gelen akantus yaprakları, dört adet çiçek motifleri bulunur. Dokuz satırdan müteşekkil kitabesinin her satırının arasından profiller geçirilmiştir. Kitabe başlığı yuvarlak kemerli niş içerisine yazılmıştır.

Alttan yukarıya doğru genişleyerek yükselen ayaktaşı taş malzemeden yapılmış olup plaka gövdelidir. Şahidenin gövdesinde dik olarak yükselen bitkisel motifin iki tarafını lale, yaprak ve karanfil motifleri süslemektedir.



Resim 140

<b>Katalog No</b>	:70
<b>Resim No</b>	:140
<b>Bulunduđu Yer</b>	: Ferhat Pařa Camii Haziresi
<b>Tarihi</b>	:
<b>Malzemesi</b>	: Tař
<b>Hattın Türü</b>	: Celî Ta'lik
<b>Bařlık</b>	: Sivri Üçgen Alınlık
<b>Mesleđi</b>	:
<b>Kime Ait Olduđu</b>	:
<b>Kitabesi</b>	: Okunamamaktadır

**Form ve Süsleme:** Tař malzeme ile yapılmıř olan bařtařı, plaka řeklinde gövdeye sahiptir. Gövdenin üzeri sivri kemer řeklinde tamamlanır ve akantus yapraklarıyla taçlandırılmıřtır. Altı satır ve diagonal olarak yazılmıř olan kitabesinin satır araları yatay profillerle birbirinden ayrılmıřtır.



Resim 141



Resim 142

<b>Katalog No</b>	:71
<b>Resim No</b>	:141-142
<b>Bulunduğu Yer</b>	: Ferhat Paşa Camii Haziresi
<b>Tarihi</b>	:
<b>Malzemesi</b>	: Taş
<b>Hattın Türü</b>	: Celî Sülüs
<b>Başlık</b>	: Fes
<b>Mesleği</b>	: Merkez İcrâ Memuru, Edip
<b>Kime Ait Olduğu</b>	: Tosyevî Ahmet Hilmi Efendi
<b>Kitabesi</b>	:

Hüvel Bâkî  
Müftî-i merhûm  
Mâhir Efendi  
Dâmâdı ve Merkez  
İcrâ memuru  
Üdebâdan Tosyevî  
Ahmet Hilmi Efendi

هو الباقي  
مفتى مرحوم  
ماهر افندی  
دمادی و مرکز  
اجرا مأموری  
ادبادن طوسیوی  
احمد حلمی افندی

**Form ve Süsleme:** Baştaşının malzemesi taştır. Gövde alttan yukarıya doğru genişler ve kitabe alanının açılmasını sağlar. Genişlemeden sonra omuz hizasında düz pahlanmalarla kitabe alanının daralması temin edilmiştir. Köşecikler yerlerini küçük silmelerle, yerlerini boyun halkasına bırakırlar boynun silindirik yapısına ulaşılır ve boyun üstündeki fesle son bulur. Kitabesinin başlığı yuvarlak niş içerisine yazılmıştır ve kitabe yedi satırdan müteşekkildir. Burada da satır araları zeminden çıkıntılı profillerle ayrılmıştır.

Ayaktaşı taş malzemelidir ve plaka şeklinde gövdeye sahiptir. Gövdenin üst kısmı üçgen şeklinde ok gibi son bulur. Gövdenin yüzeyinde görülen bitkisel süslemede, ortadaki dalın iki tarafında alt alta yerleştirilmiş yedi sıra yapraklı bir motif işlenmiştir. Yaprakların uçları aşağıya doğru kıvrılmış vaziyettedir.





Resim 143

**Katalog No** :72  
**Resim No** :143  
**Bulunduđu Yer** : Ferhat Pařa Camii Haziresi  
**Tarihi** : H. 1320 M. 1902  
**Malzemesi** : Tař  
**Hattın Türü** : Celî Ta'lik  
**Bařlık** : Oval Üçgen Alınlık  
**Mesleđi** :  
**Kime Ait Olduđu** :  
**Kitabesi** :

Hüve'l-Bâkî  
Bekâ sıfat-ı celîle-i Hazret-i Hüdâ'dır  
Mükevvenât ve mahlûkât mahkûm-ı fenâdır

هو الباقي  
بقا صفت جليله حضرت خدادار  
مكونات ومخلوقات محكوم فنادر

.....  
Vücûd .....

.....  
وجود .....

.....  
.....

.....  
.....

.....  
.....

.....  
.....

.....  
Sene 1320

.....  
سنة ١٣٢٠

**Form ve Süsleme:** Kaideden itibaren yukarıya doğru genişleyerek yükselen ayaktaşı plaka gövdelidir. Yayvan bir kase şeklindeki son satırdan itibaren birbirinde yatay profillerle ayrılmış dokuz satırı vardır kitabe başlığı ise yuvarlak kemer içine yazılmıştır. Omuz hizasından itibaren alınlık kısmını kitabe başlığını çevreleyen yuvarlak nişin çevresinden çıkan ve yanlara salınan yapraklar süslemektedir.

Ayaktaşı yoktur.



Resim 144

<b>Katalog No</b>	:73
<b>Resim No</b>	:144
<b>Bulunduđu Yer</b>	: Ferhat Pařa Camii Haziresi
<b>Tarihi</b>	:
<b>Malzemesi</b>	: Tař
<b>Hattın Türü</b>	:
<b>Bařlık</b>	: Yarım Daire Alınlık
<b>Mesleđi</b>	:
<b>Kime Ait Olduđu</b>	:
<b>Kitabesi</b>	: Ayaktařı mevcut Deđil

**Form ve Süsleme:** Tař malzemeden plaka gövdeli olarak yapılmıř olan ayaktařı alttan yukarıya dođru genişler ve tepe kısmı yuvarlak kemer řeklinde son bulur. Alınlık kısmında her iki tarafta yarım ay řeklinde birer adet hilal bulunmaktadır. Bu hilallerin ortasında ise beř köřeli yıldız vardır. Gövdede alttan yukarıya dođru uzanan ve etrafında yaprakları, açmamıř tomurcuk halde bulunan çiçekleri olan bitki motifi mevcuttur.

Bařtařı mevcut deđildir.



Resim 145



Resim 146

<b>Katalog No</b>	:74
<b>Resim No</b>	:145-146
<b>Bulunduğu Yer</b>	: Ferhat Paşa Camii Haziresi
<b>Tarihi</b>	: H. 1314-1316 M. 1801-1896
<b>Malzemesi</b>	: Taş
<b>Hattın Türü</b>	: Celî Ta'lik
<b>Başlık</b>	: Gül Demetli Tepelik
<b>Mesleği</b>	:
<b>Kime Ait Olduğu</b>	: Emine Hanım
<b>Kitabesi</b>	:

Âh mine'l-mevt  
Kastamonu Telgraf  
Muhabere memurlarından  
Muhammed Namık Efendi'nin  
Zevcesi Emine Hanım'ın  
Ruhuna Lillâhi'l-Fâtiha  
Sene 1314-1316 23

اه من الموت  
قسطنونى تلغراف  
مخابره مأمورلرندن  
محمد نامق افنديك  
زوجه سى امينه خانمك  
روحنه لله الفاتحه  
سنه ۱۳۱۶ ۱۳۱۴

**Form ve Süsleme:** Baştaşı plaka gövdelidir. Gövdenin üzerine yüksek kabartma olarak işlenmiş bir gelin başı şeklinde buket bulunmaktadır. Burada ortada büyükçe bir çiçek ve yanında daha küçük birer çiçek motifi ve etrafında akantus yapraklarından oluşan bir kompozisyon karşımıza çıkmaktadır. Kitabe araları profillerle ayrılmış 6 satırdan oluşmaktadır ve kitabe başlığı yuvarlak kemer şeklinde bir niş içine yazılmıştır.

Ayaktaşı plaka şeklinde yapılmıştır. kaideden itibaren yukarıya doğru hafifçe genişleyerek yükselir ve tepede sivri kemer şeklinde son bulur. Gövdede süsleme olarak bitkisel motif bulunmaktadır. Yukarıya doğru "S" kıvrımlar yaparak uzanan dallar uç kısımda birleşir. Dallarda çok sayıda yaprak ve tomurcuk motifleri vardır.



Resim 147

<b>Katalog No</b>	:75
<b>Resim No</b>	:147
<b>Bulunduğu Yer</b>	: Ferhat Paşa Camii Haziresi
<b>Tarihi</b>	: H. 1299 M. 1881
<b>Malzemesi</b>	: Taş
<b>Hattın Türü</b>	: Celî Ta'lik
<b>Başlık</b>	: Akatus Yapraklı Oval alınlık
<b>Mesleği</b>	:
<b>Kime Ait Olduğu</b>	: Hacı Saâdet Hâtun
<b>Kitabesi</b>	:

Sene 1299

İlâhî ..... afvet .....

Senin dergâhına ..... Muhammed aşkına yakma

..... oğlu Hacı Muhammed Ağa'nın

Zevcesi Hacı Saâdet

Hâtun rûhuna el-Fâtiha

Fî 21 n

سنه ١٢٩٩

الهی ... عفو ایت .....

سنک درگاهکده ..... محمد عشقنه یقمه

ظبنجی اوغلی حاجی محمد اغانیک

زوجه سی حاجی سعادت

خاتون روحنه الفاتحه

فی ٢١ ن

**Form ve Süsleme:** Taş malzeme ile yapılmış olan baştaş, plaka şeklinde gövdeye sahiptir. Gövdenin üzeri yuvarlak kemer şeklinde tamamlanır ve akantus yapraklarıyla taçlandırılmıştır. Haziredeki diğer şahidelerden farklı olarak bu baştaşının alınlık kısmı omuz hizasından itibaren mezar yönüne doğru hafif eğiktir. Yedi satırdan ibaret olan kitabesi diagonal şekilde yazılmıştır. Burada da satırlar zeminden çıkıntılı profillerle ayrılmıştır. Kitabe başlığı yuvarlak kemerli niş içerisindedir.





Resim 148

<b>Katalog No</b>	:76
<b>Resim No</b>	:148
<b>Bulunduğu Yer</b>	: Ferhat Paşa Camii Haziresi
<b>Tarihi</b>	:
<b>Malzemesi</b>	: Taş
<b>Hattın Türü</b>	: Celî Sülüs
<b>Başlık</b>	: Fes
<b>Mesleği</b>	:
<b>Kime Ait Olduğu</b>	: Ali Kemal
<b>Kitabesi</b>	:

Hüve'l-Bâkî  
Mektûbu kalemi ..... Niğdeli  
..... Efendi'nin altı .....  
...nsonra .....  
Gülşensarây-ı huld ..... olan  
Mahdûmu Ali Kemal'in bu dâr-ı fenâda  
İşgâl ettiği mahal rızâen  
Lillâh Fâtîha  
Sene .....

هو الباقي  
مكتوبى قلمى ..... نيكدە لى  
..... افنديك التى .....  
... نصكره .....  
كلشنسراى خلد ... اولان  
مخدومى على كمالك بو دار فناده  
اشغال اينديكى محل رضاء  
الله فاتحه  
سنه ...

**Form ve Süsleme:** Baştaşı taş malzemedden yapılmıştır. Gövde alttan yukarıya doğru genişler ve kitabe alanının açılmasını sağlar. Genişlemeden sonra omuz hizasında düz pahlanmalarla kitabe alanının daralması temin edilmiştir. Köşecikler yerlerini küçük silmelerle yerlerini boyun halkasına bırakırlar ve boynun üstünde başlık vardır. Altı satırdan oluşan kitabesinin başlığı, boyunda, yuvarlak niş içerisine yazılmıştır. Burada da satır araları zeminden çıkıntılı profillerle ayrılmıştır. Tarihin yazıldığı son satır yayvan bir kase içinde gibidir.

Ayaktaşı yoktur.



Resim 149

<b>Katalog No</b>	:77
<b>Resim No</b>	:149
<b>Bulunduğu Yer</b>	: Ferhat Paşa Camii Haziresi
<b>Tarihi</b>	:
<b>Malzemesi</b>	: Taş
<b>Hattın Türü</b>	: Celî Sülüs
<b>Başlık</b>	: Sivri Üçgen Alınlık
<b>Mesleği</b>	:
<b>Kime Ait Olduğu</b>	: Hafıza Fatma Hatun
<b>Kitabesi</b>	:

Bizi mağfiret kıl Rabb-i Yezdân  
 Bi-hakk-ı arş-ı âzam nur-ı Kur'ân  
 Gelüp kabrimi ziyaret iden ihvân  
 İdeler ruhuma bir Fâtiha ihsan  
 Hâzâ merhûm ve mağfûrun lehâ  
 Devecioğlu Hacı  
 Hüseyinin kerîmesi Hâfıza  
 Fâtıma Hatun rûhuna

بزی مغفرت قیل رب یزدان  
 بحق عرش اعظم نور قرآن  
 کلوب قبریمی زیارت ایدن اخوان  
 ایده لر روحمه بر فاتحه احسان  
 هذا مرحوم ومغفور لها  
 دوه جی اوغلی حاجی  
 حسینک کریمه سی حافظه  
 فاطمه خاتون روحنه

**Form ve Süsleme:** Şahide alttan yukarıya doğru genişleyerek yükselir. İlk kitabe satırının başladığı yerden üçgen şeklinde sonlanır. En üstü ok ucu biçimindedir. Sade ve süslemesizdir. Sekiz satırdan oluşan kitabesinde satır araları profillerle ayrılmıştır.

Ayaktaşı yoktur.



Resim 150



Resim 151

<b>Katalog No</b>	:78
<b>Resim No</b>	:150-151
<b>Bulunduğu Yer</b>	: Ferhat Paşa Camii Haziresi
<b>Tarihi</b>	:H. 1320 M. 1902
<b>Malzemesi</b>	: Taş
<b>Hattın Türü</b>	: Celî Ta'lik
<b>Başlık</b>	: Oval Üçgen Alınlık
<b>Mesleği</b>	:
<b>Kime Ait Olduğu</b>	:
<b>Kitabesi</b>	:

El-Bâkî Hüvallâh

Olmasun zîruh olan âlemde mağrur-ı hayat  
 Kat' eder ırk-ı hayâtı âkıbet seyf-i memât  
 Mürğ-ı rûhu sayd eder sayyâd-ı ecel  
 Kimse bulmaz pençesinden dâr-ı dünyada necât  
 Bir şeb-i Kadr içinde gitti Sâbire Hanım da âh  
 Nâr-ı dûzahdan hulâsa aldı inşâallâh berât  
 Kastamonu Telgraf Posta müdürü  
 Feyzî Efendi'nin halîlesi Sâbire Hanım  
 Rûhuna Fâtîha 27 N Sene 1320, 14 Mart sene  
 1318

الباقى هو الله  
 اولمه سون ذى روح اولان عالمده مغرور حیات  
 قطع ايدر عرق حیاتی عاقبت سیف ممات  
 مرغ روحی صید ایدر هر دمده صیاد اجل  
 کمسه بولمز بنجه سندن دار دنیاده نجات  
 بر شب قدر ایجینده کندی صابره خانمده آه  
 نار دوزخدن خلاصه آدی انشا الله برات  
 قسطمونى تلغراف بوسته مدیرى  
 فیضى افندیك حلیله سى صابره خانم  
 روحنه فاتحه ۲۷ ن سene ۱۳۲۰ ۱۴ Mart sene  
 ۱۳۱۸

**Form ve Süsleme:** Taş malzeme ile yapılmış olan baştaşı, plaka şeklinde gövdeye sahiptir. Gövdenin üzeri yuvarlak kemer şeklinde tamamlanır ve akantus yapraklarıyla taçlandırılmıştır. Dokuz satırdan ibaret olan kitabesi sülüs yazıyla diagonal şekilde yazılmıştır. Burada da satırlar zeminden çıkıntılı profillerle ayrılmıştır. Kitabe başlığı yuvarlak kemerli niş içerisinde yer almaktadır.

Alttan yukarıya doğru genişleyerek yükselen taş malzemeli ayaktaşı tepede üçgen şeklinde son bulur. Gövdede ortadan yukarıya doğru uzanan bitki motifleri vardır. Ortadaki dalın etrafında dallar, yapraklar ve dört adet çiçek mevcuttur. Çiçek, tepede ise yanlarındaki yaprakla henüz tomurcuk halde bulunan motifle son bulur.



Resim 152

<b>Katalog No</b>	:79
<b>Resim No</b>	:152
<b>Bulunduğu Yer</b>	: Ferhat Paşa Camii Haziresi
<b>Tarihi</b>	: H. 1287 M. 1870
<b>Malzemesi</b>	: Taş
<b>Hattın Türü</b>	: Celî Ta'lik
<b>Başlık</b>	: Dolama Destarlı Kavuk
<b>Mesleği</b>	:
<b>Kime Ait Olduğu</b>	: Muhammed Ağa
<b>Kitabesi</b>	:

Hüve'l-Bâkî  
 Çün ecel geldi ona olmaz (a)mân  
 Cürmünü afveyle Ya Rab ...  
 Mağfiret kıl olmasun hâli yaman  
 Mazhar-ı nur-ı şefâat kıl her zaman  
 Eflânilioğlu merhûm Es-Seyyid  
 Muhammed Ağa'nın ruhuna Fâtiha  
 Fî ğırra-i Rebûlevvel sene 1287

هو الباقي  
 جون اجل كلدى اكا اولماز مان  
 جرمنى عفو ايله يا رب ...  
 مغفرت قيل اولمسون حالى يمان  
 مظهر نور شفاعت قيل هر زمان  
 افلانلى اوغلو مرحوم السيد  
 محمد اغانك روحنه فاتحه  
 فى غره را سنه ١٢٨٧

**Form ve Süsleme:** Taş malzemedden yapılmıştır. Gövde alttan yukarıya doğru genişler ve kitabe alanının açılmasını sağlar. Genişlemeden sonra omuz hizasında düz pahlanmalarla kitabe alanının daralması temin edilmiştir. Köşecikler yerlerini küçük silmelerle yerlerini boyun halkasına bırakırlar ve boynun üstünde kavuk vardır. Yedi satırdan müteşekkil kitabesinin başlığı yuvarlak niş içerisine yazılmıştır. Burada da satır araları zeminden çıkıntılı profillerle ayrılmıştır. Son satır yayvan bir kase içinde gibidir.

Ayaktaşı yoktur.





Resim 153



Resim 154

<b>Katalog No</b>	:80
<b>Resim No</b>	:153-154
<b>Bulunduğu Yer</b>	: Ferhat Paşa Camii Haziresi
<b>Tarihi</b>	: H. 1310 M. 1892
<b>Malzemesi</b>	: Taş
<b>Hattın Türü</b>	: Celî Ta'lik
<b>Başlık</b>	: Dolama Destarlı Kavuk
<b>Mesleği</b>	: Tüccar
<b>Kime Ait Olduğu</b>	: Ahmet Ağa
<b>Kitabesi</b>	:

Hüve'l-Bâkî	هو الباقي
Eflânîli Zâde el-Hâc Ahmed Ağa-yı Zîşân	افلانلى زاده الحاج احمد اغاى ذيشان
Emr-i Hüdâ'ya oldu lebbeyk ... icabet	امر خدايه اولدى لبيك .. اجابت
Tüccâr-ı belde içre etmiş idi temeyyüz	تجار بلده ايجه ايتمش ايدي تميز
Dâim umûr-ı hayra eylerdi delalet	دائم امور خيره ايلر ايدي دلالت
Afv eylesün günahını fazlıyla Rabb-i Rahmân	عفو ايلسون كناهنى فضليله رب رحمان
Olsun Habîb-i Yezdân imdâd-res-i şefâat	اولسون حبيب يزدان امداد رس شفاعت
Bin üç yüz on tarihi fevtinin	بيك اوچيوز اون طقوز تاريخ فوتي نك
Rahmetiyle eylesün yad kabrini eden ziyaret	رحمتيله ايلسون ياد قبرن ايدين زيارت

**Form ve Süsleme:** Taş malzemedden yapılmış olup plaka gövdelidir. Gövde yukarıya doğru hafifçe genişler. Kitabe alanı omuz hizasında düz bir silme ile daralır. Buradan itibaren köşeler pahlanarak düzlenir ve boyun halkasına ulaşılır. Boynun üzerinde hatları belli olan büyük bir sarık vardır. Şah başlık kısmında ince ve yuvarlak niş içine yazılmış olan başlığıyla birlikte kitabe dokuz satırdır ve her satır zeminden kabartma profillerle birbirinden ayrılmıştır.

Baştaşı gibi taş malzemedden plaka gövdeli olarak yapılmış olan ayaktaşı alttan yukarıya doğru genişler ve tepe kısmı yuvarlak kemer şeklinde son bulur. Alınlık kısmında her iki tarafta yarım ay şeklinde birer adet hilal bulunmaktadır. Bu hilallerin ortasında ise beş köşeli yıldız vardır. Gövdede alttan yukarıya doğru uzanan ve etrafında yapraklar ve tomurcuk halde bulunan çiçek motifleri mevcuttur.



Resim 155



Resim 156

<b>Katalog No</b>	:81
<b>Resim No</b>	:155-156
<b>Bulunduğu Yer</b>	: Ferhat Paşa Camii Haziresi
<b>Tarihi</b>	: H. 1255 M. 1839
<b>Malzemesi</b>	: Taş
<b>Hattın Türü</b>	: Celî Ta'lik
<b>Başlık</b>	: Dolama Destarlı takkeli Kavuk
<b>Mesleği</b>	:
<b>Kime Ait Olduğu</b>	: Hacı Osman Ağa
<b>Kitabesi</b>	:

Hüve'l-Bâkî  
 Kıl beni mağfîret ey Rabb-i Yezdân  
 Bi-Hakk-ı arş-ı a'zam nûr-ı Kur'ân gelüp  
 Kabrim ziyaret eden ihvân  
 Edeler ruhuma bir Fâtîha ihsan  
 Merhûm ve mağfûr Eflânîli Zâde  
 Es-Seyyid el-Hac Osman Ağa'nın rûhîçün  
 Lillahi'l-Fâtîha sene 1255

هو الباقي  
 قيل بنى مغفرت اى رب يزدان  
 بحق عرش اعظم نور قرآن كلوب  
 قبرم زيارت ايدن اخوان  
 ايدہ لر روحمه بر فاتحه احسان  
 مرحوم ومغفور افلانلى زاده  
 السيد الحاج عثمان اغانك روحيجون  
 لله الفاتحه سنه ١٢٥٥

**Form ve Süsleme:** Taş malzemededen yapılmış olup kaideden itibaren iki taraftan “S” kıvrımları yaparak kitabe alanının genişlemesini temin eder. Kitabe alanı omuz hizasında düz bir silme ile daralır. Buradan itibaren köşeler pahlanarak düzlenir ve boyun halkasına ulaşılır. Boyun giderek incelen yapısıyla oldukça zariftir ve üzerinde hatları belli olan büyük bir sarık vardır. Boyun kısmında ince ve yuvarlak niş içine yazılmış olan başlığıyla birlikte kitabe sekiz satırdır ve her satır zeminden kabartma profillerle birbirinden ayrılmıştır.

Sivri kemer şeklinde son bulan ayaktaşı aşağıdan yukarı doğru genişleyerek yükselir. Kaideden itibaren başlayan servi ağacı motifi gövdeyi süslemektedir. Servinin ucunda hilal motifi vardır.



Resim 157

<b>Katalog No</b>	: 82
<b>Resim No</b>	:157
<b>Bulunduğu Yer</b>	: Ferhat Paşa Camii Haziresi
<b>Tarihi</b>	: H. 1253 M. 1837
<b>Malzemesi</b>	: Taş
<b>Hattın Türü</b>	: Celî Sülüs
<b>Başlık</b>	: Fes
<b>Mesleği</b>	:
<b>Kime Ait Olduğu</b>	: Hacı Osman Hamdi Bey
<b>Kitabesi</b>	:

Hüve'l-Bâkî  
 Çün ecel geldi ona olmaz aman  
 Cürmünü afveyle ya Rabbe'l-Mennân  
 Mağfîret kıl olmasun hali yaman  
 Mazhar-ı nûru şefâat kıl her zaman  
 Redîfi Asâkir-i Şâhâne  
 İkinci Ordu Binbaşısı  
 Urgancı Zâde merhûm  
 Es-Seyyid el-Hac Osman Hamdi  
 nin ruhuna el-Fâtîha  
 fî 16 Şevval sene 1253

هو الباقي  
 جون اجل كلدى اكا اولماز امان  
 جرمنى عفو ايله يا رب المنان  
 مغفرت قيل اولمسون حالى يمان  
 مظهر نوري شفاعت قيل هر زمان  
 رديف عساكر شاهانه  
 ايكنجى طابورى بيك باشيسى  
 اورغانجى زاده مرحوم  
 السيد الحاج عثمان حمدى  
 نك روحيجون الفاتحه  
 فى ١٦ شوال سنه ١٢٥٣

**Form ve Süsleme:** Taş malzemeden yapılmış olan baştaşı plaka şeklindedir. Yukarı doğru gittikçe genişleyen gövdenin üzerinde bir fes yer almaktadır. Kitabenin başlığı yuvarlak kemer şeklinde bir niş içindedir. Kitabesi 10 satırdan ibaret olup sülüs yazıyla ve diagonal olarak yazılmıştır. Satır araları yüzeyden çıkıntı yapan yatay profillerle ayrılmıştır. Ayaktaşı mevcut değildir.



Resim 158



Resim 159



Resim 160

<b>Katalog No</b>	:83
<b>Resim No</b>	:158-159-160
<b>Bulunduğu Yer</b>	: Ferhat Paşa Camii Haziresi
<b>Tarihi</b>	: H. 1312 M. 1894
<b>Malzemesi</b>	: Taş
<b>Hattın Türü</b>	: Celî Ta'lik
<b>Başlık</b>	: Gül Demetli Tepelik
<b>Mesleği</b>	:
<b>Kime Ait Olduğu</b>	: Fatma Hatice Hanım
<b>Kitabesi</b>	:

Hüve'l-Bâkî  
 Defterdâr-ı vilayet Osman  
 Efendi'nin kerîmesi  
 Fatma Mediha Hanım'ın ruhuna  
 Rızaen lillahi'l-Fâtiha  
 Fî sene 1312

هو الباقي  
 دفتر دار ولايت عثمان  
 افنديك كريمه سى  
 فاطمه مديحه خانمك روحنه  
 رضاء الله الفاتحة  
 فى سنة ١٣١٢

**Form ve Süsleme:** Bu baştaşında gövdenin üzerinde gelinbaşı şeklinde bir buket bulunmaktadır. Bu süslemede ortada yer alan çiçeklerin etrafında akantus yaprakları işlenmiş ve bunlar bir demet halinde gösterilmiştir. Altı satır olan kitabesi sülüs yazıyla yazılmış ve satırlar yatay profillerle ayrılmıştır. Kitabenin başlığı ise yuvarlak kemer şeklinde bir niş içine yazılmıştır.

Ayaktaşı yukarı doğru genişleyen plaka gövdeye sahiptir. Tepe kısmı sivri kemer şeklinde son bulur. Gövdenin yüzeyinde kıvrık dallar üzerine yerleştirilmiş yaprak ve çiçek motiflerinden oluşan bitkisel kompozisyon yer almaktadır.





Resim 161



Resim 162

<b>Katalog No</b>	:84
<b>Resim No</b>	:161-162
<b>Bulunduğu Yer</b>	: Ferhat Paşa Camii Haziresi
<b>Tarihi</b>	: H. 1333 M. 1914
<b>Malzemesi</b>	: Taş
<b>Hattın Türü</b>	: Celî Ta'lik
<b>Başlık</b>	: Ok Uçlu Oval Alınlık
<b>Mesleği</b>	:
<b>Kime Ait Olduğu</b>	: Hamide Hanım
<b>Kitabesi</b>	:

Ah mine'l-mevt  
 Beni kıl mağfıret ya Rabb-i Yezdan  
 Bi-hakk-ı arş-ı a'zam nur-ı Kur'ân  
 Gelüp kabrimizi ziyaret eden ihvan  
 İdeler ruhuma bir fatihâ ihсан  
 Hedâni Zâde Hacı Osman  
 Efendinin haremi Hamide Hanım'ın  
 Ruhuna Fâtıha sene 1333  
 .... Kânûn-ı sâni sene 1330

أه من الموت  
 بنی قیل مغفرت یا رب یزدان  
 بحق عرش اعظم نور فرآن  
 کلوب قبرمی زیارت ایدن اخوان  
 ایده لر روحمه بر فاتحه احسان  
 هدانی زاده حاجی عثمان  
 افندیگ حره می حمیده خانمک  
 روحنه فاتحه سنه ۱۳۳۳  
 ... کانون ثانی سنه ۱۳۳۰

**Form ve Süsleme:** Taş malzeme ile yapılmış olan baştaşı aşağıdan yukarıya doğru genişleyen, plaka şeklinde bir gövdeye sahiptir. Gövdenin tepesi yuvarlak kemer şeklinde sona ermektedir. Kitabenin alınlık kısmında yapraklarla süslenmiş çiçek motifleri vardır ve profillerle ayrılmış on satır yazı vardır. Kitabenin başlığı yuvarlak kemer şeklinde bir niş içine yazılmıştır.

Taş malzemedden plaka gövdeli olarak yapılmış olan ayaktaşında yukarı doğru hafif bir genişleme söz konusudur ve tepe kısmı sivri kemer şeklinde son bulur. Gövdede alttan yukarı dik bir şekilde uzayan bitkisel motif bulunmaktadır. Bunun etrafında ise dört adet açmış, çok sayıda da tomurcuk halde çiçek motifleri vardır.



Resim 163



Resim 164



Resim 165



Resim 166

<b>Katalog No</b>	:85
<b>Resim No</b>	: 163 -164 -165-166
<b>Bulunduğu Yer</b>	: Ferhat Paşa Camii Haziresi
<b>Tarihi</b>	: H. 1330 M. 1912
<b>Malzemesi</b>	: Taş
<b>Hattın Türü</b>	: Celî Ta'lik
<b>Başlık</b>	: Gül Demetli Tepelik
<b>Mesleği</b>	:
<b>Kime Ait Olduğu</b>	: Seher Hanımın
<b>Kitabesi</b>	:

Âh mine'l-mevt  
Bu cihan bağına geldim bir mürüvvet görmedim  
Derdime derman aradım bir ilacın bulmadım  
Ah leylezâr kılarak tazeliğime doymadım.  
Çün ecel peymânesi dolmuş muradım almadım  
Kastamonu eşrafından Hedânî Zâde  
Mehmed Bey'in haremi Seher Hanım'ın ruhuna  
El-Fâtiha sene 1330 18 Zilkade

آه من الموت  
بو جهان باغنه كلدم بر مروت كورمدم  
درديمه درمان آردم بر علاجك بولمدم  
آه ليله زار قبيله رق تازه لكمه طويمدم  
جون اجل بيमानه سى طولمش مرادم المدم  
قسطمونى اشرفندن هدانى زاده  
محمد بلك حرمى سحر خانمك روحنه  
القاتحه سنه ١٣٣٠ فى ١٨ ذى القعدة

### Form ve Süsleme:

Plaka şeklinde yapılmış olan baştaşı yukarıya doğru açılım yapar ve kitabe alanının genişlemesini temin eder. Omuz hizasına gelindiğinde kenarların çizgisi yukarı doğru "S" şeklinde hareket yaparak yükselen profil haline gelir ve buradan üçgen bir alınlık oluşur. Profilin üzerinde üstten bir demetten çıkıp gelen akantus yaprakları, çiçek benzeri süslemeler bulunur. Bahsedilen demetten yukarıya doğru dört adet gül ve akantus yaprakları çıkar ki bu yapraklar omuzdaki yapraklarla uçlardan birleşir. Sekiz satırdan müteşekkil kitabesinin her satırının arasından düzgün profiller geçirilmiştir. Son satır ise yayvan bir kase içindedir.

Ayaktaşı da baştaşıyla aynı malzeme ve form da yapılmıştır. Bundaki tek fark ise gövde kısmıdır. Diğerinde kitabesinin olduğu bölümde iki yanına kulpu olan, ayaklı bir vazo içinden çıkan çiçek dalı motifi kompozisyonu işlenmiştir. Bu kompozisyonda ortada yer alan dalın etrafına yerleştirilmiş ince dallar ve bunların ucunda 26 tane tomurcuk halde çiçek motifi bulunmaktadır.



Sanduka form itibariyle çizim 14'deki gibidir. Süsleme olarak uzun kenarlarında, ortada rozet ve bu rozetin her iki tarafında baklava dilimi motifi bulunmaktadır. Kısa kenarlarda ise birer adet rozet bulunmaktadır.



Resim 167

<b>Katalog No</b>	:86
<b>Resim No</b>	:167
<b>Bulunduđu Yer</b>	: Ferhat Pařa Camii Haziresi
<b>Tarihi</b>	:
<b>Malzemesi</b>	: Tař
<b>Hattın Türü</b>	: Celî Ta'lik
<b>Bařlık</b>	: Akantus yapraklı oval alınlık
<b>Mesleđi</b>	:
<b>Kime Ait Olduđu</b>	:
<b>Kitabesi</b>	:

**Form ve Süsleme:** Tař malzemeli bařtařı plaka řeklinde yapılmıřtır. Gövdenin tepesi sivri kemer řeklinde sona ermektedir ve üst kısmında akantus yaprakları ve bunların ortasına yerleřtirilmiř bařak motifinden oluřan tepelik yapılmıřtır. Motifler tamamen stilizedir. Yedi satırdan oluřan kitabesi sülüs yazıyla ve diagonal olarak yazılmıřtır. Burada da yüzeyden ıkıntı yapan profillerle ayrılmıřtır.





Resim 168

<b>Katalog No</b>	:87
<b>Resim No</b>	:168
<b>Bulunduđu Yer</b>	: Ferhat Paşa Camii Haziresi
<b>Tarihi</b>	: H. 1291 M. 1874
<b>Malzemesi</b>	: Taş
<b>Hattın Türü</b>	: Celî Sülüs
<b>Başlık</b>	: Fes
<b>Mesleđi</b>	:
<b>Kime Ait Olduđu</b>	: Hafız Selim Efendi
<b>Kitabesi</b>	:

Hüve'l-Bâkî  
Fenâdan bekâya eyledi rihlet  
İde kabrini Hak ravza-i cennet  
Merhûm Kadıbaşı Zâde  
Hafız Salim Efendi'nin  
Ruhuna Fâtiha  
Sene 1291

هو الباقي  
فنadan بقايه ايلدي رحلت  
ايده قبريني حق روضهء جنت  
مرحوم قاضي باشي زاده  
حافظ سالم افندينيك  
روحنه فاتحه  
سنه ١٢٩١

**Form ve Süsleme:** Kaideden dik bir şekilde çıktıktan sonra her iki tarafta da “S” kıvrım yaparak açılan ve genişleyerek yükselen baştaşı omuz hizasında düz bir pahlanma ile daralır ve boyun kısmına geçiş sağlanır. Tepede ise fes vardır. Gövdede başlık ve son satır hariç tüm satırlar yatay profillerle birbirinden ayrılmıştır. Kitabe başlığı yuvarlak kemerli bir niş içerisinde.

Ayaktaşı yoktur.



Resim 169



Resim 170

<b>Katalog No</b>	:88
<b>Resim No</b>	:169-170
<b>Bulunduğu Yer</b>	: Ferhat Paşa Camii Haziresi
<b>Tarihi</b>	: H. 1313 M. 1895
<b>Malzemesi</b>	: Taş
<b>Hattın Türü</b>	: Celî Ta'lik
<b>Başlık</b>	: Sivri Üçgen Alınlık
<b>Mesleği</b>	:
<b>Kime Ait Olduğu</b>	:
<b>Kitabesi</b>	:

Sene 1313

Ben sabiyken âzim-i dârü'l-cinân oldum  
 Lezzet-i dünyayı unuttum âşık-ı yâr-ı gâr oldum  
 ..... ahzân içre ammâ  
 Velâkin ..... Oldum  
 .....  
 .....

سنه ١٣١٣  
 بك صبيكن عازم دار الجنان اولدم  
 لذت دنيایى اونوتدم عاشق یار غار اولدم  
 ..... اخزان ایجره اما  
 ولیکن ..... اولدم  
 .....  
 .....

**Form ve Süsleme:** Yukarıya doğru hafif genişleyerek yükselen baştaşı tepede sivri kemer şeklinde son bulmaktadır. Taş malzemeden yapılmıştır. Alınlık kısmında ortada bir çiçek ve etrafında dallar olan motif işlenmiştir. Haziredeki diğer örneklerle bakınca bu daha acemice durmaktadır. Gövde kısmında yedi satırdan oluşan kitabesi vardır. Kitabede her satır diagonal şekilde ve birbirinden zeminden çıkıntı yapan profillerle ayrılarak yazılmıştır.

Ayaktaşı plaka gövdelidir ve sivri kemerle son bulmaktadır. Gövdede bitkisel kompozisyon işlenmiştir. Yukarı kısmında her iki tarafta birer çiçek bulunmaktadır ve tepesinde tomurcuk motifi vardır



Resim 171



Resim 172



Resim 173

<b>Katalog No</b>	:89
<b>Resim No</b>	: 171-172-173
<b>Bulunduđu Yer</b>	: Ferhat Pařa Camii Haziresi
<b>Tarihi</b>	:
<b>Malzemesi</b>	: Tař
<b>Hattın Türü</b>	:
<b>Bařlık</b>	: Sivri Üçgen Alınlık
<b>Mesleđi</b>	:
<b>Kime Ait Olduđu</b>	:
<b>Kitabesi</b>	: Mevcut Deđildir

**Form ve Süsleme:** Ayaktařı tař malzemelidir ve plaka řeklinde gövdeye sahiptir. Gövdenin üst kısmı sivri kemer řeklinde son bulur. Gövdenin yüzeyinde görülen bitkisel süslemede, ortadaki dalın iki tarafında alt alta yerleřtirilmiř dört sıra yapraklı bir motif iřlenmiřtir. Yaprakların uçları ařađıya dođru kıvrılmıř vaziyettedir. Tepede ise silinmiř olmasına rađmen filizlenen yaprak olduđunu düřündüğümüz motif bulunmaktadır.

Ayaktařı yoktur.

Sanduka çizim 14'deki formda yapılmıřtır. Kısa kenarlarında birer adet rozet uzun kenarlarında, ortada ise iřleniři pekiyi olmayan daire içinde rozet ve sađında solunda hilal motifi vardır. Köřelere yakın kısımlarda ise deđiřik figürler stilize edilmeye çalıřılmıřtır.



Resim 174

<b>Katalog No</b>	:90
<b>Resim No</b>	:174
<b>Bulunduđu Yer</b>	: Ferhat Pařa Camii Haziresi
<b>Tarihi</b>	:
<b>Malzemesi</b>	: Mermer
<b>Hattın Türü</b>	: Celî Ta'lik
<b>Başlık</b>	: Dolama Destarlı Kavuk
<b>Mesleđi</b>	: Kapıcıbaşı
<b>Kime Ait Olduđu</b>	:
<b>Kitabesi</b>	:

Hüve'l-Bâkî  
Men mâte garîben  
Fekad mâte şehîden  
Abaza ahâlisi muteberânından ....  
..... Kapıcıbaşlarından  
.....  
.....

هو الباقي  
من مات غريباً  
فقد مات شهيداً  
ابازه اهاليسى معتبرانندن ...  
..... قيجى باشى لرنندن  
.....  
.....

**Form ve Süsleme:** Mermer malzemedен yapılmış olan şahide alttan yukarıya doğru genişleyerek yükselir. Gövde kısmında başlığıyla birlikte yedi satır kitabe mevcuttur. Omuz hizasından yukarısında kırılmalar ve silinmeler olduğu için gerçek bilgi vermekte zorlanıyoruz ancak tepe kısmında üstü kırılmış olan sarığı vardır.





Resim 175



Resim 176

<b>Katalog No</b>	:91
<b>Resim No</b>	:175-176
<b>Bulunduğu Yer</b>	: Ferhat Paşa Camii Haziresi
<b>Tarihi</b>	:
<b>Malzemesi</b>	: Taş
<b>Hattın Türü</b>	: Celî Ta'lik
<b>Başlık</b>	: Dolama Destarlı Kavuk
<b>Mesleği</b>	:
<b>Kime Ait Olduğu</b>	: Hacı Hüseyin
<b>Kitabesi</b>	:

Halâs olmaz bu dâm-ı mevtiden hiç kimse dünyada  
 Verir Azrâil'e ruhun olursa bâd-ı şehzâde  
 İlelden ölmedi sâlim tutuldu ahiri mevte  
 Hacı Hüseyin nam şâb ki olur Eflânî Zâde  
 Günahın af idüp Mevla vere envâ' nimetler  
 Olup bî-cürm bî-isyân otursun kasr-ı âlâda  
 Cihan Fahri şefaât eylesün rûz-i mahşerde  
 Ola makbul abdi has hemandem nezd-i Mevlâ'da  
 Yazıldı sâl-i doksân dördünde onun mevtine tarih  
 Oku bir fâtiha bulsun necat ol dar-ı uhrâda  
 Sene ....

خلاص اولمز بو دام موتدن هیچ کیمسه دنیاده  
 وریر عزرائیله روحن اولورسه باد شهزاده  
 عللدن اولمدی سالم طوتلدی آخری موته  
 حاجی حسین نام شاب که اولور افلانی زاده  
 کناهن عفو ایدوب مولی ویره انواع نعمتله  
 اولوب بی جرم بی عصیان اوتورسون قصر اعلاده  
 جهان فخری شفاعت ایلسون هم روز محشرده  
 اوله مقبول عید خاص هماندم نزد مولاده  
 یازلدی سال طقسان دردنده انک موتنه تاریخ  
 اوقو بر فاتحه بولسون نجات اول دار اخراده  
 سنه .....

**Form ve Süsleme:** Taş malzemede plaka gövdeli olarak yapılmış olan baştaşında, omuz hizasında düz bir pahlanma ile kitabe alanı daralır ve boyun kısmına geçiş sağlanır. Tepede ise yivleri oldukça belirgin olan kavuk bulunmaktadır. Gövde kısmında diagonal biçimde yazılmış ve birbirinden yatay profillerle ayrılmış olan on satırlık kitabesi bulunmaktadır. Kitabe başlığı yuvarlak kemerli bir içerisine yazılmış ve nişin etrafı omuzlara kadar iki yandan akantus yapraklarıyla süslenmiştir.

Kaideden itibaren yukarıya doğru genişleyerek yükselen ayaktaşı, alınlık kısmından üçgen şeklinde son bulur. Gövdede alttan itibaren başlayıp şah alınlık kısmına kadar devam eden serviye benzer hayat ağacı motifi bulunmaktadır. Bu ağacın bittiği yerdede ters, yönü serviye dönük hilal bulunmaktadır. Bu motifin bittiği yerden başlayıp üçgen tepelik kısmında biten (üçgenle simetrik olarak yerleştirilmiş) yıldız motifi vardır.



Resim 177

<b>Katalog No</b>	:92
<b>Resim No</b>	:177
<b>Bulunduğu Yer</b>	: Ferhat Paşa Camii Haziresi
<b>Tarihi</b>	: H. 1311 M. 1893
<b>Malzemesi</b>	: Taş
<b>Hattın Türü</b>	: Celî Ta'lik
<b>Başlık</b>	: Gül Demetli Tepelik
<b>Mesleği</b>	:
<b>Kime Ait Olduğu</b>	: Şerife Hanım
<b>Kitabesi</b>	:

Ah mine'l-mevt  
 Ah kim bu âlem içre ben de şadân olmadım  
 Çaresiz bir derde düştüm bir ilacın bulmadım  
 Geçti ömrüm şu cihanda görmedim sıhhat yüzün  
 Bir misafir gibi geldim ben de mihmân olmadım  
 Etmekci Ahmed Zâde merhûm el-Hac  
 İbrahim Efendi'nin halilesi Şerife  
 Hanım ruhuna rızâen lillahi'l-Fâtîha  
 Sene 1311 7 Şevval Cuma

آه من الموت  
 آه کیم بو عالم ایجره بنده شادان اولدم  
 جاره سز بر درده دوشدم بر علاجین بولدم  
 کجدی عمرم شو جهانده کوردم صحت یوزین  
 بر مسافر کبی کلدیم بنده مهمان اولدم  
 اتمکجی احمد زاده مرحوم الحاج  
 ابراهیم افندیکنک خلیله سی شریفه  
 خانمک روحنه رضاء الله فاتحه  
 سنه ۱۳۱۱ ، ۷ شوال جمعه

**Form ve Süsleme:** Taş malzeme ile yapılmış olan baştaşı aşağıdan yukarıya doğru genişleyen, plaka şeklinde bir gövdeye sahiptir. Alınlık kısmında vazo içinde üç adet, yan kısmında ise birer adet gül bulunmaktadır. Dokuz satırdan ibaret olan kitabe metninin her satırı arasından düzgün ve ince profiller geçirilmiştir.



Resim 178

<b>Katalog No</b>	:93
<b>Resim No</b>	:178
<b>Bulunduđu Yer</b>	: Ferhat Pařa Camii Haziresi
<b>Tarihi</b>	:
<b>Malzemesi</b>	: Tař
<b>Hattın Türü</b>	: Celî Sülüs
<b>Bařlık</b>	: Akantus Yapraklı Oval Alınlık
<b>Mesleđi</b>	:
<b>Kime Ait Olduđu</b>	:
<b>Kitabesi</b>	:

**Form ve Süsleme:** Plaka řeklinde bir gövdeye sahip olan baştařında ařađıdan yukarıya dođru bir genişleme söz konusudur. Gövdenin üzerinde yüksek kabartma ile yapılmıř üç adet akantus yaprađı bulunmaktadır. İnce profillerle ayrılmıř olan kitabe dokuz satırdan ibarettir ve kitabenin başlıđı yuvarlak kemer řeklinde bir niř içine yazılmıřtır.



Resim 179

<b>Katalog No</b>	:94
<b>Resim No</b>	:179
<b>Bulunduđu Yer</b>	: Ferhat Pařa Camii Haziresi
<b>Tarihi</b>	:
<b>Malzemesi</b>	: Tař
<b>Hattın Türü</b>	: Celî Ta'lik
<b>Bařlık</b>	: Mevlevi Sikkesi
<b>Mesleđi</b>	:
<b>Kime Ait Olduđu</b>	:
<b>Kitabesi</b>	:

**Form ve Süsleme:** Tař malzemededen yapılmıř olan baştařı yukarıya dođru genişleyen plaka řeklinde gövdeye sahiptir. Omuz hizasında düz bir pahlanma ile kitabe alanı daralır ve boyun kısmına geçiř sađlanır. Tepede Mevlevî sikkesi bulunur. Gövdede doku satırdan oluřan kitabe metni vardır. İnce profillerle birbirinden ayrılan satırlarda silinmeler mevcut olduđundan dolayı okunması mümkün deđildir





Resim 180

<b>Katalog No</b>	:95
<b>Resim No</b>	:180
<b>Bulunduğu Yer</b>	: Ferhat Paşa Camii Haziresi
<b>Tarihi</b>	: H. 1323 M. 1904
<b>Malzemesi</b>	: Taş
<b>Hattın Türü</b>	: Celî Ta'lik
<b>Başlık</b>	: Akantus Yapraklı Üçgen Alınlık
<b>Mesleği</b>	: Kastamonu Nüfus Nâzırı
<b>Kime Ait Olduğu</b>	: Naime Hanım
<b>Kitabesi</b>	:

1323

Küllü zî rûhin yemûtü vallâhu lâ yemûtü  
Rûh-i pâk-i tenin olur dâr-ı fenânın mesceni  
Ehl-i iffet rûhunun ravzât-ı cennet meskeni  
Zâirâ ibretle bak senin mezarın hattına  
İşte Nâzır beyefendi maderinin medfeni  
Arz-ı gurbetten alınmış .....  
Bu Naîme Hanım .... sahâvet madeni  
Kastamonu Nüfus Nâzırı Trabzonî

.....  
.....

۱۳۲۳

كل ذى روح يموت والله لا يموت  
روح باك تنك اولور دار فنائك مسجنى  
اهل عفت روحنك روضات جنت مسكنى  
زائرا عبرتله باق سنك مزارك خطنه  
ايشته ناظر بك افندى مادريتك مدفنى  
ارض غربتدن النمى .....  
بو نعيمه خانم ... سخاوت معدنى  
قسطمونى نفوس ناظرى طرابزونى

.....  
.....

**Form ve Süsleme:** Taş malzemedden plaka gövdeli olarak yapılmış olan baştaşı alttan yukarıya doğru genişleyerek yükselir ve tepede sivri kemer şeklinde son bulur. Alınlık kısmında akantus yaprakları motifi bulunmaktadır. Gövdesinde on satırlık kitabesi vardır. Satırlar bu mezar taşında da yatay profillerle birbirinden ayrılmış ve diagonal olarak yazılmıştır.

## **IV. BÖLÜM**

## DEĞERLENDİRME VE KARŞILAŞTIRMA

Kastamonu Ferhat Paşa ve Atabey Gazi Camileri'nin Hazirelerinde 95 mezar üzerinde 89'i baştaşı, 59'u ayaktaşı olan toplam 146 adet şahide ile 30 sanduka incelenmişti. Haziredeki mezar taşlarının tarihleri M. 1771 (H. 1185) ile M. 1924 (H. 1345) yılları arasında olup, yaklaşık 155 yıllık bir süre içinde değişmektedir.

Hazirede incelemeye dahil olan şahidelerden 41 tanesi kadınlara, 48 tanesi erkeklere, 6 tanesi de cinsiyeti tespit olunamayanlara aittir.

### A. TÜRLERİNE GÖRE MEZAR TAŞLARI

#### 1-Baştaşları

Hazirede toplam 89 adet baştaşı bulunmaktadır. 51 mezar üzerinde hem ayaktaşı hem de baştaşı mevcuttur. Hazirede 38 mezarda yalnızca ayaktaşı bulunmaktadır. (Kat. No: 5, 8, 18, 19, 20, 21, 39, 40, 42, 43, 44, 45, 47, 48, 52, 53, 56, 60, 61, 63, 64, 66, 70, 72, 75, 76, 77, 79, 82, 86, 87, 89, 90, 91, 92, 93, 94, 95).

95 mezardan 3 tanesinde baştaşı silindirik formda yapılmıştır. (Kat. No: 1, 33, 53, 61). Diğerlerinin hepsi plaka gövdelidir.

Baştaşları ölen insanın kadın veya erkek olduğunu anlatan ifadeler taşımaktadır. Örneğin üzerinde sarık veya fes bulunduğu zaman bir erkek mezarı, çiçek buketi gibi bitkisel taşlar bulunduğu zaman genellikle bir kadın mezarı olduğunu ifade etmektedir. İncelediğimiz şahidelerde de çoğunda sarık olmak üzere, fes gibi başlıklar görüle bilmektedir. Bir kısmında da rozet, gelinbaşı şeklinde buket, yapraklardan yapılmış taç, güneş gibi motiflerle tepelik oluşturulmuştur. Bunların hangi örneklerde ve ne şekilde olduğu form tipleri ile süslemeler anlatılırken daha geniş olarak açıklanmıştır.

Genellikle baştaşlarında kitabeler, taşın bir yüzünü kaplamaktadır ve burada ölenin kimliği, ölüm tarihi gibi bilgiler verilmektedir. Bu nedenle de her mezarda mutlaka bir baştaşı vardır. Baştaşı bulunmayan örneklerde raş, ya kırılmış ya da başka bir yere nakledilmiş demektir.

#### 2-Ayaktaşları

Hazirede 95 mezar üzerinde bulunan, toplam 57 ayaktaşı incelenmiştir.

(Kat. No: 1, 2, 3, 4, 6, 7, 9, 10, 11, 12, 13, 14, 15, 16, 17, 22, 23, 24, 25, 26, 27, 28, 29, 30, 31, 32, 33, 34, 35, 36, 37, 38, 41, 44, 49, 50, 51, 54, 55, 57, 58, 59, 62, 65, 67, 68, 69, 71, 73, 74, 78, 80, 81, 83, 84, 85, 88)

Bu ayaktaşlarının 4 tanesinde baştaşı yoktur. (Kat. No: 12, 15, 41, 69). Bunlardan 2 tanesi silindirik gövdeye sahiptir. (Kat. No: 1, 33) diğerleri plaka gövdelidir.

Ayaktaşlarında genellikle kitabeden ziyade çoğu bitkisel olmak üzere, süslemeler yer almaktadır. Ayaktaşlarının çoğunda başlık görülmez. Fakat bazı örneklerde gövdenin üzerinde sarık şeklinde başlık veya rozet, gelinbaşı şeklinde buket ve yapraklardan yapılmış tepelik bulunmaktadır. Bunların hangi şahidelerde ve ne şekilde olduklarından form tipleriyle süslemeler anlatılırken, detaylı bir şekilde bahsedilecektir.

### **3-Sandukalar**

Hazirede beş tip mezar bulunur. Birincisi etrafı çevrili, ortası açık ve dolayısıyla üzerinde bitkilerin yetiştiği bazen sadece baş şahidesinin bazen her iki şahidesinin bulunduğu mezarlar. (çizim 15) ikincisi sadece şahide veya şahideleri olan mezarlar. (çizim 18) üçüncüsü dikdörtgen prizma şeklinde ve üzeri kapaklı, dört tarafı yükseltilmiş lahit mezarlar. (çizim 14) dördüncüsü şekil olarak üçüncü tipe benzeyen sadece üstü toprak olan mezarlar. (çizim 16) yerden yükseltilmeyen veya az yükseltilip üzerine kapak yerleştirilen pehle mezarlar. (çizim 17) üçüncü tip mezarlar ile beşinci tip mezarların üzerlerindeki kapakların ortasında oyuklar bulunur. Bu oyukların kimisi altı itibarıyla delik olduğundan yani toprakla temas ettiğinden üzerinde bitkilerin yetişmesine imkân sağlar. Oyuk olmayıp ta yalak şeklinde olanlarda su birikir ve bu biriken sudan burada yaşayan hayvanlar faydalanırlar. Yine her iki lahit tipi mezarların etraflarında tezyinatları bulunur. En çok gülbezekler, Rumiler, geometrik şekiller ve çiçekler işlenmiştir. Bunlar kataloglarında ayrıca belirtilmiştir.

Hazirede bulunan toplam 30 adet sanduka teze dahil edilmiştir. (Kat. No:1, 2, 3, 4, 6, 7, 9, 10, 11, 12, 13, 14, 16, 17, 22, 23, 24, 26, 27, 28, 30, 32, 33, 34, 46, 49, 50, 85, 89, 91)

Bazı sandukaların kısa ve uzun kenarlarında çeşitli süslemeler görülmektedir. Bunlar süslemeler kısmında detaylı olarak anlatılacaktır.

## **B) TARİHLERİNE GÖRE MEZAR TAŞLARI**

Hazirede 95 mezardan 68 tanesinde tarih tespit edilememiştir. Tespit edilenlerin tarihleri M. 1771 (H. 1185) ile M. 1924 (H. 1345) yılları arasında olup, yaklaşık 155 yıllık bir süre içinde değişmektedir.

İncelenen mezar taşlarının hepsinde hicri tarih verilmiştir.

## **C) MALZEMELERİNE GÖRE MEZAR TAŞLARI**

Hazirelerde mezar taşlarında görülen malzeme taş ve mermer olarak iki grupta incelenecektir.

### **1 –Mermer**

Kastamonu Ferhat Paşa ve Atabey Gazi Camileri'nin Hazirelerinde toplam 18 mezar üzerinde mermer malzemeli şahidelere rastlanmıştır. (Kat. No:1, 2, 4, 22, 23, 24, 25, 30, 32, 33, 34, 36, 41, 55, 58, 65, 68, 90). Bu mezarların tamamında mermerden yapılmış hem baştaşı hem de ayaktaşı bulunmaktadır. 3 mezarda yer alan şahideler silindirik gövdelidir. (Kat. No: 1, 32, 33) Diğerleri ise plaka şeklinde gövdelidir. 2 adet sandukada yine mermer malzemeyle yapılmıştır. (Kat. No:32, 33, 49)

Mermerden yapılmış şahideler ile sandukalar üzerinde aşınma ve yıpranma pek fazla görülmez. Genellikle hazirelerdeki en güzel motifler mermer malzemeli taşlar üzerinde karşımıza çıkmaktadır.

### **2- Taş**

Haziredeki mezar taşlarının çoğu taş malzemeyle yapılmıştır. Toplam 77 mezar üzerinde taş malzemeli şahideler bulunmaktadır. (Kat. No: 3, 5, 6, 7, 8, 9, 10, 11, 12, 13, 14, 15, 16, 17, 18, 19, 20, 21, 26, 27, 28, 29, 31, 35, 37, 38, 39, 40, 42, 43, 44, 45, 46, 47, 48, 49, 50, 51, 52, 53, 54, 56, 57, 59, 60, 61, 62, 63, 64, 66, 67, 69, 70, 71, 72, 73, 74, 75, 76, 77, 78, 79, 80, 81, 82, 83, 84, 85, 86, 87, 88, 89, 91, 92, 93, 94, 95) Sandukalardan da 28 tanesi taş malzemelidir.

Taş malzemeli örnekler üzerinde de çeşitli dekoratif unsurlar görülebilmektedir. Mermer malzemelere göre, taş olanlar üzerinde aşınmalar, yıpranmalar ve kararmalar daha fazla görülmektedir.

## **D) BAŞLIKLAR VEYA TEPELİKLER BÂKİMİNDAN MEZAR TAŞLAR**

Başlık ya da başa giyilen kıyafetleri sadece iklimden kaynaklanan sebeplere bağlamak doğru olmaz. Çünkü pek çok başlık türleri makam, mevki gibi toplumsal konum belirtir. Şüphesiz ki bu durum eski çağlarda da geçerli idi. Osmanlı toplumunda her alanda yaygınlaşan çeşitli kavuklar veya başlıklar 3 Mart 1829 tarihinde devlet memurları için getirilen fes mecburiyetine kadar giyildi. Bu tarihten sonra devlet memurları fes giymeye başladı ve bu halk arasında da yayıldı. Aynı durum mezar taşlarında da geçerlidir. Festen sonra, sadece dini bir kimliği ya da dini bir görevi olan kişiler dolama destarlı sarığı veya tarikat başlıklarını mezar taşlarına işletmişlerdir.

### **1- ERKEK BAŞLIKLARI**

Erkeklerle ait mezar taşlarının başlarında ya yaptıkları işle alakalı bir başlık yada mensup oldukları: tarikatlara ait başlıklar yer alır. Son dönemlerde başta fes olduğu halde şahidesine mensubu bulunduğu tarikatın başlığını işleyenler de vardır (Kat. 94). Fes haricindeki mezarların başlıklarına bakarak insanların statüleri hakkında bilgi sahibi olabiliriz. Hatta denilebilir ki onlar kendilerini bize bu şekilde tanıtır. Erkek çocukların mezar taşları babalarının mesleklerine göre şekillendirilmiştir. Babaları ne meslekte ise -fese kadar- ona göre başlık yapılmıştır.

#### **a) Kalem Ehli Başlıkları**

Her büyük devlette olduğu gibi Osmanlı Devleti'nde de geniş bir memur sınıfı vardı. Bunların aralarında doğal olarak dereceler bulunmaktaydı. Kendi aralarında derecelere ayrılan memurlar başlıklarından ayrıldığı muhakkak olsa gerek. Bunların giydikleri başlıkları "katibi" olarak topladık. Bu hazirede 1 tane kavuk bulunmaktadır.

### **b) İlim Ehli (Ulema) Başlıkları**

İlmiye ehli içinde en dikkat çeken başlıklar tarikat başlıkları ya da serpuşlarıdır. Her tarikat kendi inanç, gelenek ve ritüeline göre başlıklarını oluşturmuştur. Genellikle başlığın şeklini ve rengini tarikatın kurucusu olan şeyh belirler ve müritlerinin de giymesini sağlar. Tarikatın büyüklükleri kendi içinde şubeleri, bu da farklı başlıkların oluşmasına neden olur. Her şubenin kendince kurallarını oluşturması, kendini temsil etmesinin yanında bağlı olduğu tarikatını da yansıtan bir başlık zorunluluğunu doğurmuştur. Dolayısıyla tarikat içinde farklı başlıklar oluşabiliyor. İncelemiş olduğumuz Atabey Gazı Camii Bayramîlik için “Derdah Camii” olarak geçse de Bayramiliğe ait bir başlık bulunmamaktadır. Mütalaa ettiğimiz diğer grup da müderris dediğimiz medrese ve son dönemlerde üniversite hocalarının giydikleri dolama destarlı başlıklardır. Bunların sankıları ince ve sık çekildikten sonra, önde hafif sola meyilli halde alttan yukarıya doğru kalın dülbent dolanır. (Kat. No: 8, 13, 50, 55, 56, 62, 67, 79, 80, 81, 90)

### **c) Seyfiye (Askeriye) Başlıkları**

Osmanlı ordusundaki hiyerarşi sadece rütbelerde değil başlıklarla da vurgulanmıştır. Ordudaki başlıklar, takan kişinin kimliğidir adeta. Orduda hangi rütbede olduğu veya hangi hizmete tabi olduğunu başlığından anlamak mümkün olabilmektedir. Yüksek rütbeli askerlerin günlük giydikleri kavukların yanında savaşta veya törende giydikleri kavukları da vardır.<sup>37</sup> Bu hazirede askeri sınıfa mensup insanlar fes inkılabından sonra gömülmüş kişiler vardır ve bunların başında da fes vardır.



#### **d) Erkek Çocuk Başlıkları**

Erkek çocuk mezar taşları sağlıklarından her hangi bir meslek ya da meşrepleri olmadığından olsa gerek babalarının başlıkları ile ifade edilmiştir. Şahidelerin ebadı yetişkin insanların mezar taşlarına göre küçüktür. Adeta onların boyutlarıyla orantılıdır. İncelediğimiz her iki hazirede de ebatlarından çocuk mezarı olduğu anlaşılan mezarlar vardı ancak şahideleri kalmadığı için teze alınmadı.

#### **e) Diğerleri**

Bu gruba daha çok üstüvani dediğimiz silindirik şahideler (Kat. No. 1, 33, 61). ile yine üstüvani formunda ancak köşegenli olanlar girer (Kat. No. 53). Bu son bahsedilenler daha eski asırlara aittirler. Son asırlarda bazılarının alt ve üstleri süslenir.

### **2- KADIN BAŞLIKLARI**

Kadınlara ait başlıklar ya da tepelikler erkeklere göre daha çok ayrıntı ve çeşitlilik gösterirler. Bu durum o zamanın kadınlarının her hangi bir mesleklere sahip olmadığından değil, daha çok kadınlık zarafetinden, kadınların kadınlık özelliklerinden belki de kadınların giydikleri kıyafetlerin çok çeşitliliğinden kaynaklanmaktaydı. Tepelikli veya üçgen alınlıklı olanlarda değil ama bilhassa uzun salınan ve hançerli yaprakların oluşturduğu tepeliklerde kadınların saçları bazen simgesel bazen de bizzat saçların kendileri ifade edilmiştir.

Kız çocuklarının şahideleri formları ve süslemeleri bakımından yetişkin kadınlarınkı gibidir. Erkek çocuklarda olduğu gibi genelde boyutları kısa tutulmuştur.

#### **a) Tepelikli Kadın Mezar Taşları**

Tepelikli kadın mezar taşları oldukça sık uygulanan bir formdur. Ancak çalışmamıza konu olan hazirelerde 1 adet takkeli başlık bulunmaktadır. (Kat. No: 87)

#### **b) Oval Üçgen Alınlıklı Mezar Taşlar**

Bunlara tepelikten ziyade alınlık demek daha doğru olur. Bunların başlıkları yoktur. Şekilleri uçları yukarı doğru ok ucu şeklinde kıvrımlar yapanlar (Kat. No:11, 34, 84) yatık oval olanlar (Kat. No:6, 7, 15, 18, 26, 35, 42, 60, 72, 73, 78).

### **c) Sivri üçgen alınlıklı mezar taşlar!**

Yukarıda oval olanlar için söylenen tepelikten ve yahut başlıktan ziyade alınlık demek daha doğru olur ifadesi bunlar için de geçerlidir. Bunlar içinde sade olanlar olduğu gibi (Kat. No: 3, 41, 59, 77) alınlık kısmı son derece süslü olanlar (Kat. No: 12, 31, 88; 89) da vardır ve bu süslü olanlar son derece zengin çeşitliliğe sahiptir. Bunların hepsinde dik bir şekilde yükselenler olduğu gibi genişleyerek de yükselenler vardır.

### **d) Kıvrımlı Halde Daralıp Üçgen Alınlık Oluşturan Tepelikler**

Bunlar da oldukça çok çeşitliliğe ve kullanım alanlarına sahiptir. Oldukça süslü ve abartılmış olanlar olduğu gibi gayet orantılı ve dengeli üsluba sahip olanlar da vardır. (Kat. No: 2, 10, 93).

### **e) Çeşitli Yaprak Kompozisyonlarından Oluşan Tepelikler**

Bu tip tepelikler son iki yüzyılda yaygınlaşmış tepeliklerdir. Aşırı irilikte ve hançeri yaprakların hareketleriyle genel şekilleri belirlenir. Kimi mezar taşlarında çok abartılmıştır. Kullanım çeşitleri çok fazladır.

Bunlardan ilk grup, en üstte akantus (kenger) yaprakları ile oluşturulmuş tepeliğe sahiptir (Kat. No: 18, 25, 30, 34, 40, 60, 70, 72, 75, 78, 86, 93, 95). Tepedeki akantus yaprakları tepeliğe kadının başörtüsü veya duvak havası verir.

İkinci gruptakiler gül demetli veya çiçek demetli tepeliklerdir. Bunlar bir buket gibi veya tepede bağlanmış saç gibi yukarıdan etrafa yaydırlar (Kat. No: 17, 22, 29, 51, 58, 65, 66, 69, 74, 83, 85, 92).

Üçüncü grupta güneş simgeli adını verdiğimiz tepelikler vardır. Bunlar arka planda uzun, sivri uçlu yaprakların oluşturduğu dairevi alanın ön yüzeyinin başkaca tezyinat unsurları ile doldurularak oluşturulur. Bünyelerinde öteki gruplardan öğeler bulundurur (Kat. No: 26, 32, 44, 49, 91).

### **E) TEZYİNAT BÂKÎMINDAN DEĞERLENDİRİLMESİ**

Tezyinat açısından baktığımızda kimi mezar taşlarının oldukça özentili bir şekilde yapıldıklarını kiminin ise alelade bir üsluba sahip olduklarını kiminin ise sade bir üsluba sahip olduklarını görmekteyiz. Hazirede kadın mezar taşları, erkeklere

göre oldukça süslüdür. Yukarıdaki bölümlerde geçtiği üzere bunun daha çok kadınlık özelliklerinden kaynaklandığı söylenebilir. Çünkü kadınlar fitratları gereği süslenmeye daha çok meyillidirler.

Öteki mimarı türlerde olduğu gibi mezar taşlarına bakarsak Türk süsleme sanatının gelişim evreleri ve sıklıkla kullanılan üsluplar, bir silsile halinde gözümüz önüne gelir. Bir film gibi gelişmeleri ve değişmeleri ve de başkalaşmaları aynı hazire içinde görebiliriz. Bu farklı üslupların bir arada bulunduğu durum sanat tarihi açısından aynı mekanda farklı üslupları müzeler haricinde en iyi hazirelerde bulabiliriz.

Mezar taşlarında süsleme unsurlarından biri ve bir noktada da en önemlisi hat sanatıdır. Sanat değeri yüksek mezar taşlarında hat ile tezyinat bir bütünlük oluşturur. Hat sanatımızın gelişimini de mezar taşlarında takip edebiliriz.

Kastamonu Ferhat Paşa ve Atabey Gazi Camileri'nin Hazirelerindeki şahidelerde en çok bitkisel motifler kullanılmıştır. Daha sonra geometrik motifler gelir. Azda olsa başkaca motifler vardır.

Tezyinatı açısından pek çok sanat eserlerinde ve üsluplarında gördüğümüz gibi simetrikdir. Bilhassa bitkisel süslemelerde alınlık ve tepeliklerde bu çok barizdir. Tezyinatın simetrik olması belki de iki gözümüzün önüne bir bütünlük veya akıcılık oluşturduğu için sunulmuş olabilir.

### **1- Bitkisel Süslemeler**

Gül motifi hem baş hem de ayak taşlarında çok sıklıkla kullanılmıştır. Bu haziredeki güllere bakarak gül çiçeklerinin gelişimini, stilize bir hal almasını çok ayrıntılı bir şekilde seyredebiliriz. Gül Hz. Muhammed'in kokusunu terinden alır ve onun simgesidir. Gül, aslında Hz. Muhammed'i temsil ederken onun dinini ve ahirette onun şefaatinde de temsil etmiş olmaktadır. Güllerden demet yapılmasının, gülün başka çiçeklerle beraber kullanılması belki de ölen insanın olması istenen yerini -cenneti- ifade etmektedir. Haziredeki mezar taşlarına baktığımızda gül çiçeklerinin, kadınların tepeliklerinden erkeklerin şahidelerine oradan hem erkek hem de kadın ayak taşlarına varana kadar hemen hemen her alanda kullanılmıştır. Ancak gül en çok ve abartılı bir şekilde kadınların hem baş hem de ayak

şahidelerinde kullanılmıştır. (Resim: 42, 65, 72)

Güliden daha az olmak üzere kullanılan bir diğer çiçek de laledir. Osmanlı Devleti zamanında Avrupa'ya yayılmış, hem Osmanlı'da hem de Avrupa'da özellikle Hollanda'da ifrata varan bir ilgiye mazhar olmuştur. Zaten bizim tarihimizin bir devrine "Lale Devri" denilmektedir. Çalışma yaptığımız hazirelerde Laleler büyük çoğunlukta birbirine bakar şekilde ve simetrik olarak işlenmiştir. Burada gördüğümüz laleler, Osmanlı sanatının diğer bütün sanat kollarında gördüğümüz lalelerle aynı özelliindedir. (Resim: 33, 59)

Az da olsa özellikle lahit mezarlarda gülbezeklerin yanında genellikle kaselerin içinde bazen diğer çiçeklerle beraber karanfiller işlenmiştir. Bilindiği üzere karanfiller Osmanlı süsleme sanatında sıkça kullanılan bir çiçektir. (Resim: 33, 137)

Özellikle ayak taşlarında olmak üzere servi ağacı motifini görmekteyiz. Servi ağacı bazen hilal motifi veya başka bitkisel süslemelerle beraber de kullanılmaktadır. Servi ağacı sadece bizim toplumumuzda değil bütün Akdeniz toplumlarında mezarlıklarda tercih edilen bir ağaçtır ve hayat ağacı olarak bilinir. Ebedi hayatı, ölümsüzlüğü simgeler. (Resim: 26, 30, 128, 156, 176)

Servi ağaçlarının çoğunun ucu sağa veya sola dönük haldedir. Bu durum yer yetmediği için olmasa gerek.

Ayak taşlarında daha çok olmak üzere kullanılan bir başka nebatî süsleme ise asma dalı veya üzümdür. Üzüm, incir ve zeytin gibi Müslümanlar tarafından cennet meyvesi olarak kabul edilir. Ayak taşlarında kase içinde yer alan üzümler alınlık kısmında yer alır. (Resim: 62, 109, 121, 124)

Palmet ve akantus (kenger) yaprakları 18. yüzyıldan itibaren palmet, 19. yüzyıldan itibaren kenger yoğun olarak kullanılmaya başlanmış ve 20. yüzyıla kadar değişik formlar halinde kullanılmıştır. Çok değişik şekillerde ve türde kullanılmaları onların çok verimli ve kullanışlı bir motif olduğunu gösterir Palmetler kimi zaman yelpaze halinde, kimi zaman kıvrımlı yapraklar halindedir. Akantus yaprakları daha çok kadın tepelikleri ile üstüvane şahidelerin altlarında görülür. Üstüvane taşlar, akantus yapraklarının arasından adeta onun bir parçasıymışçasına yükselirler. (Resim: 1, 49, 75, 83, 85)

Çelenkler daha çok yaprak ve çiçekler ile oluşturulur. Bunlara zaman zaman düğümlemiş kurdeleler de eklenir. Bunların bazıları üstüvane taşların üstlerinde yer alırken bir kısmı öteki türlü taşlarda yardımcı süsleme unsurları olarak kullanılır. (Resim: 76, 99, 132, 135, 146)

Üzüm meyvesinde anlatıldığı gibi Müslümanlar tarafından hurma da mübarek sayılır. Hatta ramazan ayında oruçlarını bu meyve ile açarlar. Bu ağaç meyveleriyle hayatın ve ölümsüzlüğün simgesi olarak resmedilir. Hurma ağaçları daha çok ayak taşlarında bulunur ve her zaman meyveleriyle birlikte. (Resim: 24, 93, 118)

Bitkisel süslemeler içinde değerlendirdiğimiz son motif yukarıdan aşağıya veya aşağıdan yukarıya doğru salınarak çıkan sarmaşık benzeri motiflerdir. Bunlar bütün sathı kaplayarak kimilerinin uçlarında küçük meyvecikler ve/veya çiçekler bulunur. Bunlar en ziyade ayak taşlarındadır. (Resim: 21, 48, 142, 144, 154, 171)

## **2- Geometrik Süslemeler**

Kitabenin satırlarının arasına, kenarlarına şah başlık ile son satırın etrafını çevreleyen profilleri de bu grupta değerlendirmek gerekir. Profiller, çoğunlukla, şah başlık ile son satır çevrilerken uçlardan kıvrımlar yaparlar. Bazen de yuvarlak olabilecekleri gibi dörtgen şekilde de olabilirler. Satırlar arasındaki profiller kenarlardan sade ve dik bir biçimde olabilecekleri gibi ova! de olabilirler. Bunların kimi kenarların köşelerine denk gelen yerlerinde küçük kıvrımcıklar yaparlar.

Buna ek olarak sandukaların kenarlarındaki baklava dilimi motiflerini ve köşeli rozetleri de dahil edebiliriz. (Resim: 21, 27, 88, 165, 171)

## **3- Diğer Süsleme Öğeleri**

Bunların başında gülbezekler gelir. Gül bezekler bitkisel ve geometrik süslemelerin özelliklerini bünyelerinde taşır ya da başka türlü ifade etmek gerekirse nebatî ve hendesi bezeme öğelerini bünyelerinde kaynaştırmış durumdadırlar. Gülbezekler, merkezlerinde iri yapraklı papatyalann yerleştirildiği ve bu papatyanın etrafını dolanan yarım daire şeklinde, istiridye kabuklarının diziliminde ve en dışta bir profille çevrelenmiş haldedirler. Bu halleri ile güneşi temsil ediyor gibidirler. Kimi gülbezekler yarım dır, adeta doğmakta olan güneş gibi. (Resim: 54, 72, 71, 99,

105, 176)

Daha çok ayak taşları ile kadın tepeliklerinde gördüğümüz kase ve vazolardan çiçekler yahut yapraklar çıkar. Ayak şahidelerinde saksı görevini görürler. Ayak taşlarında kullanılanlar kadın ve erkeklere göre değişiklik göstermez. (Resim: 65)

Her iki hazirede de kullanılan motiflerden birisi de ay yıldızdır. Toplam 4 kez olmak kullanılmıştır. (Resim: 26, 43, 144, 154)

Bütün bunların yanında saç örgüleri, tepeliklerdeki benekler, salyangoz kıvrımları, daha başkaca ve ayrıntılı süsleme öğeleri de vardır. Bütün bunlar mezar taşlarımızda ne kadar çok ayrıntılı süsleme türlerinin olduğunu apaçık bir şekilde gösterir. (Resim: 105)

## BİBLİYOGRAFYA

- Meydan Larousse, “Mezar”, c. VIII, İstanbul 1990, s. 703.
- Şamil İslam Ansiklopedisi, “Kabir Meselesi”, C. 4, İstanbul 200, s. 215-216.
- Türkiye Ansiklopedisi 1923-1973, “Kastamonu” C. III., İstanbul 1974, s.892-903.
- ABDÜLKADİROĞLU Abdülkerim, *Kültürümüzden Esintiler*, Ankara, 1997.
- ARSEVEN, Celâl Esad, *Sanat Ansiklopedisi*, c. III, İstanbul 1998, s. 1318.
- \_\_\_\_\_, *Türk Sanatı Tarihi*, İstanbul 1955.
- ARSLAN, Aslı Sağıroğlu, *Kayseri Zamantı Irmağı Çevresindeki Bezemeli Mezar Taşları*, Kayseri 2005.
- ASLANAPA, Oktay, *Türk Sanatı* İstanbul 1989, s 1
- AYDIN, Mehmet, *Ansiklopedik Dinler Sözlüğü*, Konya 2005.
- BÂKÎRCİ, Naci, *İç Anadolu Bölgesi ’ndeki Mevlevi Mezar Taşlarında Görülen dekoratif sanatlar ve semboller*, (S.Ü. Sos. Bil. Enst. B.D.T.). Konya 1999.
- BARTHOLD W., *Türklerde ve Moğollarda Defin Merasimi Meselesine Dair*, (Rusça’dan Çeviren A. İnan) Belleten, C. 11, Ankara 1974.
- BAŞAR, Zeki, *Erzurum ’da Eski Mezarlıklar ve Resimli Mezar Taşları*, Ankara 1973.
- BAŞKAN, Seyfi, *“Başlangıçtan 14. Yüzyıla Kadar Türkler’de Mezar Kültü ve Mezar Geleneği*, (S.Ü. Sos. Bil. Enst. B.D.T) Konya 1994.
- BAYKARA Tuncer , *“Asya Türk Kültürünün Bir unsuru Olan Mezar Taşı”*, *X. Vakıf Haftası Kitabı*, Ankara 1993.

- BEHÇET, Mehmet, *Kastamonu Asar-ı Kadimesi*, İstanbul 1341.
- BRİON, Marcel, *Hunların Hayatı* (Çeviren M. Reşat Uzman) İstanbul 1981.
- CEZAR, Mustafa, *Anadolu Öncesi Türklerde Şehir ve Mimarlık*, İstanbul 1977.
- ÇAY, Abdülhaluk, “Tuncelî Mezar Taşları ve Türk Tarihindeki Yeri, ” *Türk Tarih Kurumu Araştırmaları Dergisi*, C. X-XII, S. 1-2, Ankara 1996, s. 1-10.
- ÇELEBİ, Sai Mustafa, *Tezkiretü'l-Bünyan ve Tezkiretü'l-Ebniye*, (Tıpkıbasım-çeviri yazı-eleştirel basım Hayati Develi) İstanbul 2002.
- ÇİFÇİ, Fazıl, *Kastamonu Camileri- Türbeleri ve Diğer Tarihi Eserler*, Ankara 2000.
- \_\_\_\_\_ , “Nefes Alan Tarih”, *Bizim Sesimiz Dergisi*, S. 22, Şubat 2006, s.12.
- DİYARBEKİRLİ Nejat, *Hun Sanatı*, İstanbul 1972.
- EFE, Behiye Nuray, *Mezar Taşlarında Plastik Düzen*, (M.Ü. Sos. Bil. Enst., B.Y.L.T) İstanbul 1995.
- ELBANİ, *Ahkamü'l-Cenaiz ve Bid'auha*, Beyrut 1969.
- ERGUN, S. Nüzhet, *İstanbul Meşahirlerine Ait Mezar Kitabeleri*, İstanbul 1932.
- EYİCE, Semavi, *Mezarlıklar ve Hazireler*, Ankara 1996.
- EYÜPGİLLER, Kemal Kutgün, *Bir Kent Tarihi Kastamonu*, İstanbul, 1999.
- GÖKOĞLU, Ahmet, *Paphlogonia (Kastamonu, Sinop, Çankırı, Safranbolu, Bartın, Bolu, Gerede, Mudurnu, İskilip, Bafra, Alaçam ve civarı) Gayrimenkul Eski Eserleri ve Arkeolojisi*, C. I, Kastamonu 1952, s. 62.



- Besim Darkot: “ Kastamonu” *M.E.B İslam Ansiklopedisi*, İstanbul, 1952, s 400.
- GÜNDÜZ, Şinasi,  
HASEKİ, Metin,  
HEREDOTOS,  
İNAN, Abdülkadir,  
İŞCAN, Nejat,  
KAFESOĞLU, İbrahim,  
KARAÇAĞ, Demet ,  
KARAGÖZ, Şehrazat,  
KARAMAĞARALI, Beyhan,  
\_\_\_\_\_,  
NUHOĞLU, Mehmet ,  
OĞUZ, Burhan,  
ÖGEL, Bahattin,
- Din ve İnanç Sözlüğü*, Ankara 1998.  
*Plastik Açısından Türk Mezar Taşları*, İstanbul 1977.  
*Heredot Tarihi*, 4. kitap Melpomene (çeviren M. Ökmen), İstanbul 1983.  
*Tarihte Ve Bugün Şamanizim*, Ankara 1972.  
*Anadolu'daki Mezar Taşı Süslemeciliği*, Eskişehir 1980.  
*Eski Türk Din*, Ankara 1980.  
*Bursa Mezar Taşları*, (14. - 15. yy), Ankara 1992.  
*Anadolu'da Mezar Stelleri*, İstanbul 1984.  
“Sivas ve Tokat'taki Figürlü Mezar Taşlarının Mahiyeti Hakkında”, *Selçuklu Araştırmaları Degisi*, C. 2, Ankara 1971, s. 75-103.  
*Ahlat Mezar Taşları*, Ankara 1992, s. 52.  
*Koca Mustafa Paşa (Sümbül Sinan) Camisi Haziresi Mezar Taşları*. M.Ü. Türkiyat Araştırmaları Enstitüsü, İstanbul 2005.  
*Mezar Taşlarında Simgelenen İnançlar*, İstanbul 1983.  
*İslamiyetten Önce Türk Kültür Tarihi*. Ankara 1962.

- ÖNDER, Mehmet, “Konya Mezar Taşlarındaki Şekil ve Motif Karakterleri”, *Anıt. S* 22-23, Konya 1958, s.3-15.
- \_\_\_\_\_, *Konya Mezar Folkloru*, Konya 1959.
- ÖNKAL, Hakkı, *Anadolu Selçuklu Türbeleri*, Konya 1996.
- ÖZCAN, Özlem, *Anadolu Selçuklu Mezar Anıtlarının Genel Özellikleriyle Çizgisel Analizi*, (A.Ü. Sos. Bil. Enst. B.Y.L.T). Eskişehir 1993.
- ÖZTUNA, Yılmaz, *Devletler ve Hânedânlar*, C. II, Ankara 1989.
- SARAÇOĞLU, Necibe, *Türk Mezarlarına Dair Araştırma*, İstanbul 1947.
- SEYİRCİ, Musa ; TOPBAŞ, Ahmet, *Afyon Karahisar Yöresi Türkmen Mezar Taşları*, İstanbul 1983.
- TANYU, Hikmet, *Türklerde Taşla İlgili İnançlar*, Ankara 1968.
- TAŞDEMİR, Meral, *Kastamonu Şeyh Şaban-ı Veli Camisi ve Türbesi Haziresi'nde Yer Alan Mezar Taşları*, (G.Ü. Sos Bil. Enst. B.Y.L.T.) Ankara 2003.
- TUNÇEL, Gül, *Batı Anadolu Bölgesindeki Camii Tasvirli Mezar Taşları*, Ankara 1989.
- TUNCER, Orhan Cezmi, *Anadolu Künbetleri I Selçuklu Dönemi*, Ankara 1986.
- TURANİ, Adnan, *Sanat Terimleri Sözlüğü*, İstanbul 2003.
- TÜRKMENOĞLU, Hüseyin, *Mezar-Mezarlık ve Mezar Taşları Üzerine Bir Bibliyografya Denemesi*, Ankara 1989.

UZUNÇARŞILI, İ. Hakkı

*Anadolu Beylikleri ve Akkoyunlu Karakoyunlu Devletleri*, Ankara 1984.

\_\_\_\_\_

*Açıksöz Gazetesi*, 4 Mayıs 1338.

ÜLKER, Nemci,

“Pınarbaşı Mezar Kitabeleri”, II *Araştırma Sonuçları Toplantısı*, İzmir 1984, s.1-14.

YAMAN, T. Mümtaz,

*Kastamonu Tarihi*, İstanbul 1935.

YURTTAŞ, Hüseyin,

“Erzurum’daki Mezar Taşlarından ve Vakfiyelerden Birkaç Örnek”, IV. *Ortaçağ ve Türk Dönemi Kazıları ve Araştırma Sempozyumu Bildirileri*, Van 2000, s.138.

YÜCEL, Yaşar,

*Çobanoğulları / Candaroğulları Beylikleri*, Ankara 1987.

YÜKSEL, Murat,

*Çukurova’da Türk İslam Eserleri ve Mezar Taşı Kitabeleri*, İstanbul 1989.

## ÇİZİMLER

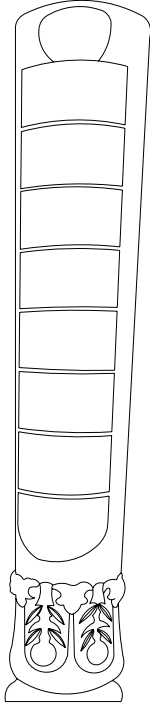

Çizim 1 (Katalog 1)

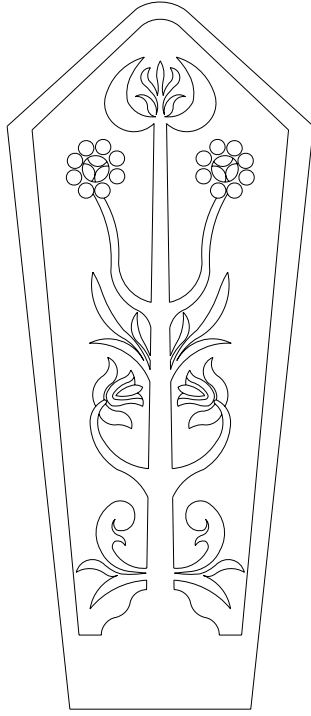

Çizim 2 (Katalog 16-17)

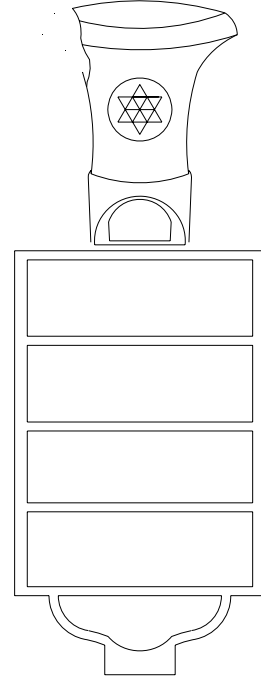

Çizim 3 (Katalog 19)

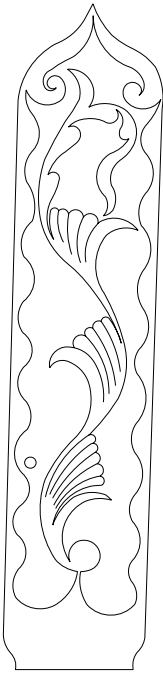

Çizim 4 (Katalog 34)



Çizim 5 (Katalog 30)

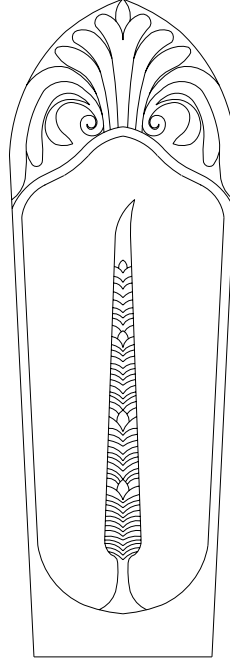

Çizim 6 (Katalog 25)

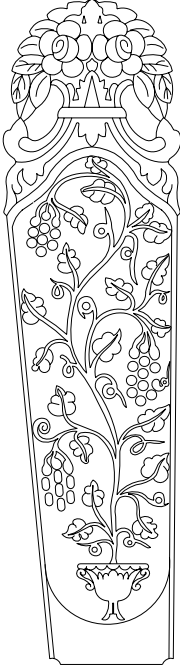

Çizim 7 (Katalog 21)

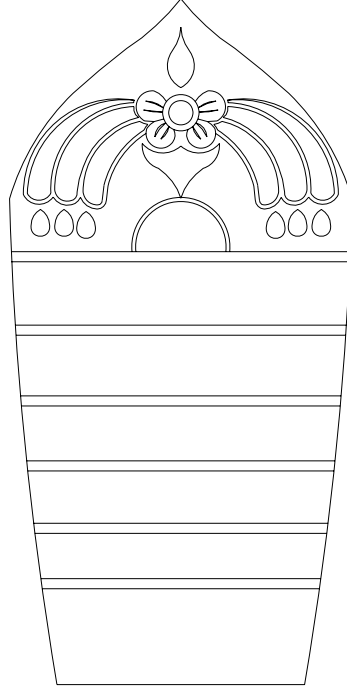

Çizim 8 (Katalog 11)

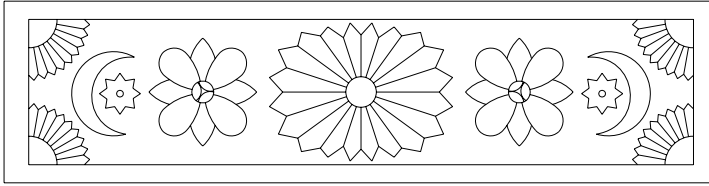

Çizim 9 (Katalog 23)

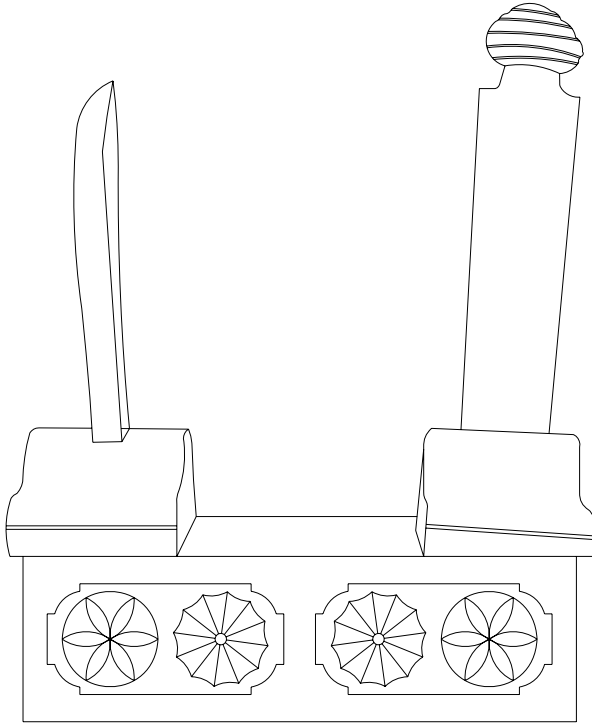

**Çizim 10 (Katalog 13)**

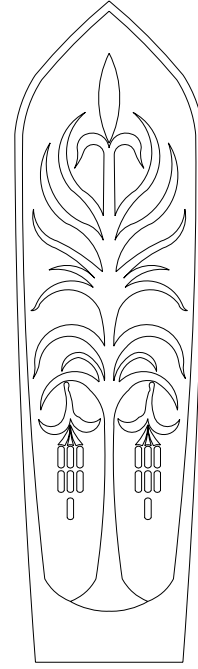

**Çizim 11 (Katalog 13)**

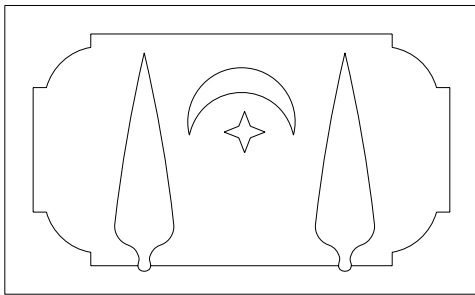

**Çizim 12 (Katalog 13)**

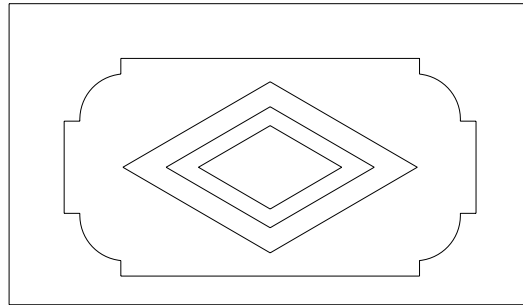

**Çizim 13 (Katalog 13)**

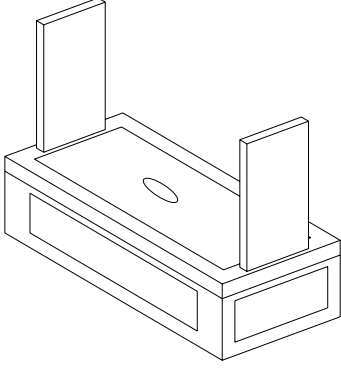

**Çizim 14: Kapaklı yükseltilmiş mezar**

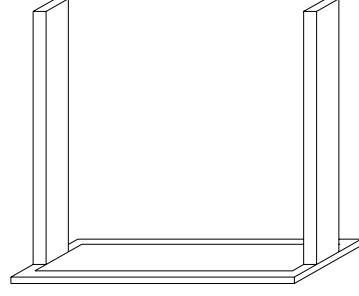

**Çizim 15: Sadece Şahideli Olan Mezar**

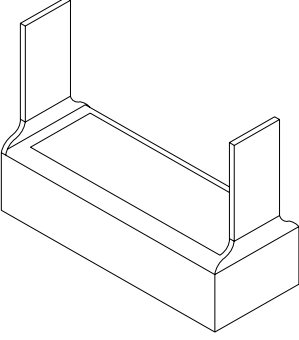

**Çizim 16: Kapaksız yükseltilmiş mezar**

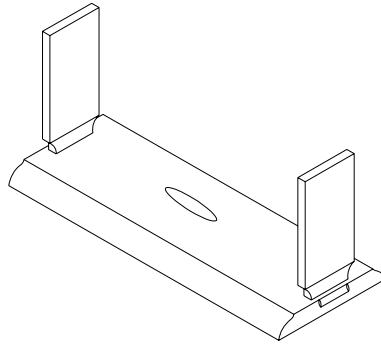

**Çizim 17: Pehle Mezar**

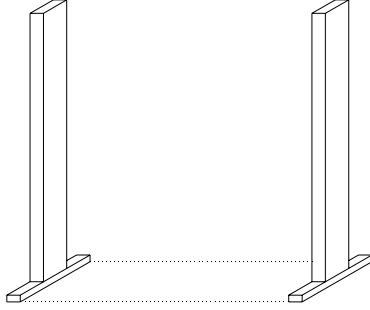

**Çizim 18: Üstü tam açık mezar**



## **TABLÖLAR**

TABLO 1: Kastamonu Ferhat Paşa Ve Atabey Gazi Camileri Hazîresi'nde Bulunan Mezarların Gruplandırılması

Kat. No	Tarih	Ait Olduğu Kişi	Malzemesi	Formu	Yazı	Süsleme
1	H. 1310 M. 1892	Şeyh Zade İbrahim Bin Mustafa	Mermer	Silindirik	Var	Var
2	H. 1196 M. 1781	Şerife Hanım	Mermer	Plaka	Var	Var
3	H. 1280 M. 1863	Esmâ Hatun	Taş	Plaka	Var	Var
4	Belirsiz	?	Mermer	Plaka	Var	Var
5	Belirsiz	?	Taş	Plaka	Silinmiş	Yok
6	H. 1302 M. 1884	Hafız Cemile Hanım	Taş	Plaka	Var	Var
7	H. 1325 M. 1910	Fidan Hatun	Taş	Plaka	Var	Var
8	H. 1305 M. 1887	?	Taş	Plaka	Var	Var
9	H. 1283 M. 1866	Muhammed Bey	Taş	Plaka	Var	Var
10	H. 1308 M. 1890	Gülsüm Hatun	Taş	Plaka	Var	Var
11	H. 1340 M 1924	?	Taş	Plaka	Var	Var
12	Belirsiz	?	Taş	Plaka	Baştaşı yok	Var
13	H. 1300 M. 1882	Hacı Emin Bey	Taş	Plaka	Var	Var
14	H 1286 M. 1768	Şemsi Zade Ömer Bey'in Kerimesi	Taş	Plaka	Var	Var
15	Belirsiz	?	Taş	Plaka	Baştaşı yok	Var
16	H. 1311 M. 1893	Muhammed Bey	Taş	Plaka	Var	Var
17	Belirsiz	Şeyh Şemsi Zâde Hacı Beyin halîlesi	Taş	Plaka	Var	Var
18	1859	Saide Kadın	Taş	Plaka	Var	Var
19	H.1230 M 1814	Rahime Hatun	Taş	Plaka	Var	Var
20	Belirsiz	Muhammet Bey	Taş	Plaka	Var	Var
21	Belirsiz	?	Taş	Plaka	Var	Var
22	H. 1325 M 1907	Tütî (Dudu) Aliye Hatun	Mermer	Plaka	Var	Var
23	H. 1311 M. 1893	Ahmet Bey	Mermer	Plaka	Var	Var
24	H. 1305 M. 1887	Mustafa Bey	Mermer	Plaka	Var	Var
25	H. 1316 M 1889	Ahmet Rıza Bey	Mermer	Plaka	Var	Var
26	H. 1318 M1890	Faika Hanım	Taş	Plaka	Var	Var
27	H. 1311 M. 1893	Hıfziye Hanım	Taş	Plaka	Var	Var
28	H. 1311 M. 1893	Hacı Abdî Bey	Taş	Plaka	Var	Var
29	H. 1309 M. 1891	Tevfika Hanım	Taş	Plaka	Var	Var
30	H. 1313 M 1895	Ömer Bey Efendi	Mermer	Plaka	Var	Var
31	H. 1325 M. 1907	Rukiye Hanım	Taş	Plaka	Var	Var
32	H. 1308 M. 1890	Feride Hanım	Mermer	Plaka	Var	Var
33	H. 1309 M 1897	Muhammet Bey	Mermer	Silindirik	Var	Var
34	H. 1305 M. 1887	Saadet Hanım	Mermer	Plaka	Var	Var
35	H. 1345 M 1926	Hatice Hanım	Taş	Plaka	Var	Yok
36	H. 1185 M. 1771	Şeyh Mustafa el-Müftî	Mermer	Plaka	Var	Var
37	H. 1266 M. 1849	Reşide Hanım	Taş	Plaka	Var	Var
38	Belirsiz	?	Taş	Plaka	Baştaşı yok	Var
39	H. 1310 M. 1892	Ahmet Hamdi Efendi	Taş	Plaka	Var	Var
40	H. 1288 M. 1871	Emine Hanım	Taş	Plaka	Var	Var
41	Belirsiz	?	Mermer	Plaka	Baştaşı yok	Var
42	H. 1303 M. 1883	Hürriye Kadın	Taş	Plaka	Var	Var
43	H. 1335 M. 1816	Nasuhi Efendi	Taş	Plaka	Var	Var
44	H 1287 M 1870	Hacı Halil Ağa	Taş	Plaka	Var	Var
45	H. 1218 M. 1803	Abdurrahman Efendi	Taş	Plaka	Var	Var
46	Belirsiz	?	Taş	Plaka	Baştaşı yok	Var
47	H. 1258 M. 1842	Reşide Hâtun	Taş	Plaka	Var	Var
48	H.1298 M.1880	Seyyid İsmail Ağa	Taş	Plaka	Var	Var
49	H. 1294 M. 1877	Ahmet Ağa	Taş	Plaka	Var	Var
50	H. 1306 M. 1888	Hafız İbrahim Efendi	Taş	Plaka	Var	Var
51	H. 1318 M. 1900	Ali Rıza Efendi	Taş	Plaka	Var	Var
52	Belirsiz	?	Taş	Plaka	Baştaşı yok	Var
53	H. 1311 M. 1893	Şeyh Mustafa	Taş	Silindirik	Var	Var
54	H. 1326 M. 1908	İbrahim Efendi	Taş	Plaka	Var	Var
55	H. 1244 M. 1828	Muhammed Emin Efendi	Mermer	Plaka	Var	Var
56	H. 1235 M. 1819	Seyyid Hacı Lutfullah Efendi	Taş	Plaka	Var	Var
57	H. 1246 M. 1830	Emine Hanım	Taş	Plaka	Var	Var
58	H. 1323 M. 1904	Hüsniye Hanım	Mermer	Plaka	Var	Var
60	H. 1328 M. 1910	Firdevs Hanım	Taş	Plaka	Var	Var
61	H. 1327 M. 1909	?	Taş	Silindirik	Var	Yok
62	H. 1272 M. 1854	?	Taş	Plaka	Baştaşı yok	Var

Kat. No	Tarih	Ait Olduğu Kişi	Malzemesi	Formu	Yazı	Süsleme
63	H. 1324 M. 1906	Ömer Naili	Taş	Plaka	Var	Var
64	H. 1322 M. 1904	?	Taş	Plaka	Var	Var
65	H. 1331 M. 1912	Hüseyin Avni Efendi	Mermer	Plaka	Var	Var
66	H. 1330 M. 1911	Hacı Saide Hanım	Taş	Plaka	Var	Var
67	Belirsiz	Muhammed Tahir	Taş	Plaka	Var	Var
68	Belirsiz	Fareddin Efendi'nin Kerimesi	Mermer	Plaka	Var	Var
69	Belirsiz	Zelîha Hanım	Taş	Plaka	Var	Var
70	Belirsiz	?	Taş	Plaka	Baştaşı yok	Var
71	Belirsiz	Tosyevî Ahmet Hilmi Efendi	Taş	Plaka	Var	Var
72	H. 1320 M. 1902	?	Taş	Plaka	Var	Var
73	Belirsiz	?	Taş	Plaka	Var	Var
74	H. 1314 M. 1801	Emine Hanım	Taş	Plaka	Var	Var
75	H. 1299 M. 1881	Hacı Saâdet Hâtun	Taş	Plaka	Var	Var
76	Belirsiz	Ali Kemal	Taş	Plaka	Var	Var
77	Belirsiz	Hafıza Fatma Hatun	Taş	Plaka	Var	Yok
78	H. 1320 M. 1902	?	Taş	Plaka	Var	Var
79	H. 1287 M. 1870	Muhammed Ağa	Taş	Plaka	Var	Var
80	H. 1310 M. 1892	Ahmet Ağa	Taş	Plaka	Var	Var
81	H. 1255 M. 1839	Hacı Osman Ağa	Taş	Plaka	Var	Var
82	H. 1253 M. 1837	Hacı Osman Hamdi Bey	Taş	Plaka	Var	Var
83	H. 1312 M. 1894	Fatma Hatice Hanım	Taş	Plaka	Var	Var
84	H. 1333 M. 1914	Hamide Hanım	Taş	Plaka	Var	Var
85	H. 1330 M. 1912	Seher Hanım	Taş	Plaka	Var	Var
86	Belirsiz	?	Taş	Plaka	Baştaşı yok	Var
87	H. 1291 M. 1874	Hafız Selim Efendi	Taş	Plaka	Var	Var
88	H. 1313 M. 1895	?	Taş	Plaka	Var	Var
89	Belirsiz	?	Taş	Plaka	Var	Var
90	Belirsiz	?	Mermer	Plaka	Var	Yok
91	Belirsiz	Hacı Hüseyin	Taş	Plaka	Var	Var
92	H. 1311 M. 1893	Şerife Hanım	Taş	Plaka	Var	Var
93	Belirsiz	?	Taş	Plaka	Var	Var
94	Belirsiz	?	Taş	Plaka	Var	Yok
95	H. 1323 M. 1904	Nâime Hatun	Taş	Plaka	Var	Var

TABLO 2: Kastamonu Ferhat Paşa Ve Atabey Gazi Camileri Hazîresi'nde Bulunan Mezar Taşlarında Görülen Süslemeler

Katalog No:			GÜL	LALE	KARANFİL	SERVİ	ÜZÜM	AKANTUS	ÇİÇEK	HURMA	SATMAŞIK	BAKLAVA	HİLALYILDIZ	GÜLBEZEK	KÂSE	VAZO	RUMİ	BUKET	GÜNEŞ	ROZET	
1	Erkek	Baştaşı						x													
		Ayaktaşı							x												
		Sanduka																			
2	Kadın	Baştaşı															x				
		Ayaktaşı																			
		Sanduka																			
3	Kadın	Baştaşı																			
		Ayaktaşı																			
		Sanduka																			
4	?	Baştaşı																			
		Ayaktaşı																			
		Sanduka																			
5	?	Baştaşı																			
		Ayaktaşı																			
		Sanduka																			
6	Kadın	Baştaşı					x														
		Ayaktaşı																			
		Sanduka																			
7	Kadın	Baştaşı																			
		Ayaktaşı																			
		Sanduka																			
8	Erkek	Baştaşı																			
		Ayaktaşı																			
		Sanduka																			
9	Erkek	Baştaşı																			
		Ayaktaşı																			
		Sanduka																			
10	Kadın	Baştaşı																			
		Ayaktaşı																			
		Sanduka																			
11	?	Baştaşı	x					x								x					
		Ayaktaşı							x												
		Sanduka																			
12		Baştaşı																			
		Ayaktaşı																x			
		Sanduka																			
13	Erkek	Baştaşı																			
		Ayaktaşı									x										
		Sanduka				x			x				x	x							















## **CAMİLERİN VAZİYET PLANLARI**



FERHAT PAŞA CAMİİ VE HAZİRESİ VAZİYET PLANI

